

# TOYOTA LAND CRUISER 78



Демонтируйте "бардачок". Просверлите из салона отверстие диаметром 13мм инструментом SPI-011 в перегородке моторного отсека для вывода троса в бронированной оболочке из салона (фото 1 – вид из салона, фото 2 – вид из моторного отсека). **Внимание! Убедитесь в отсутствии жгутов электропроводки, тормозных шлангов и прочих элементов которые могут располагаться в направлении сверления.**



Установите кнопку-личинку с дополнительным элементом в «бардачке», не срывая крепеж (фото 3), и выведите трос в бронированной оболочке через просверленное отверстие в моторный отсек. Установите «бардачок» на штатное место.

Зафиксируйте бронированную оболочку троса кнопки-личинки стопорным кольцом с винтом через шайбу. Для исключения попадания грязи, пыли и дыма в салон автомобиля предварительно нанесите на отверстие герметик (фото 4).

# TOYOTA LAND CRUISER 78

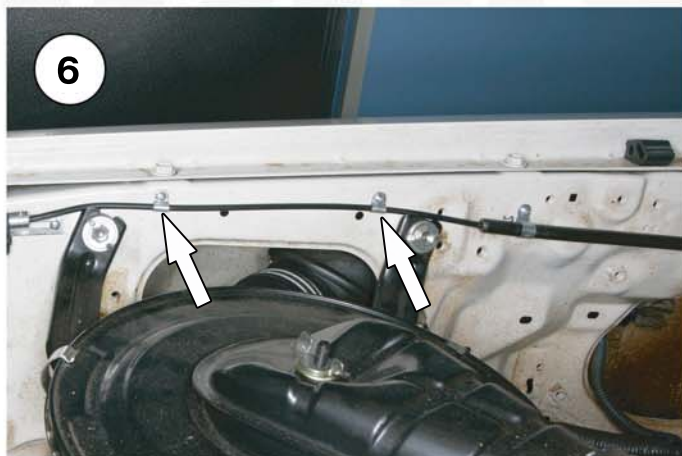
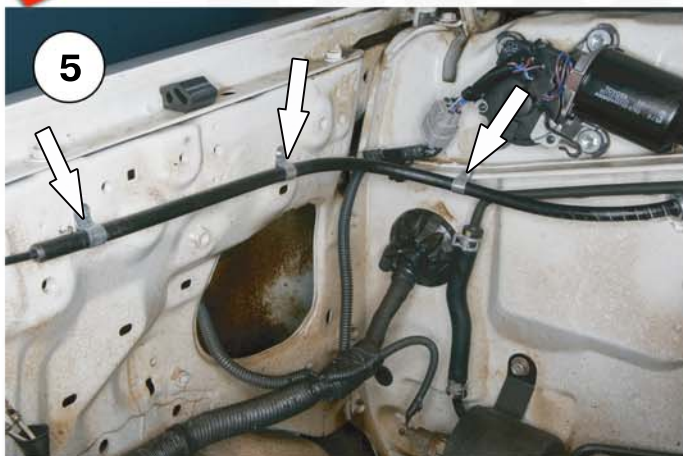

Проложите трос кнопки-личинки в бронированной оболочке, к месту установки запирающего механизма, зафиксировав его хомутами из комплекта установочного крепежа (фото 5, фото 6).



Снимите штатный замок. Просверлите в нем отверстия диаметром 13 и 6 мм соответственно (фото 7). Закрепите на замке обоймой с винтом приводной трос и защитную оболочку (фото 8). Установите замок капота на штатное место, используя срывной крепеж из комплекта крепежа МПУ. **Крепеж не срывать.** Проложите приводной трос в бронированной оболочке к месту установки запирающего механизма.



Зафиксируйте бронированную оболочку на кузове, используя доп. элементы МПУ и срывной крепеж из комплекта крепежа МПУ, предварительно просверлив под него отверстия в кузове диаметром 6 мм (фото 9, 10). **Крепеж не срывать.**

# TOYOTA LAND CRUISER 78

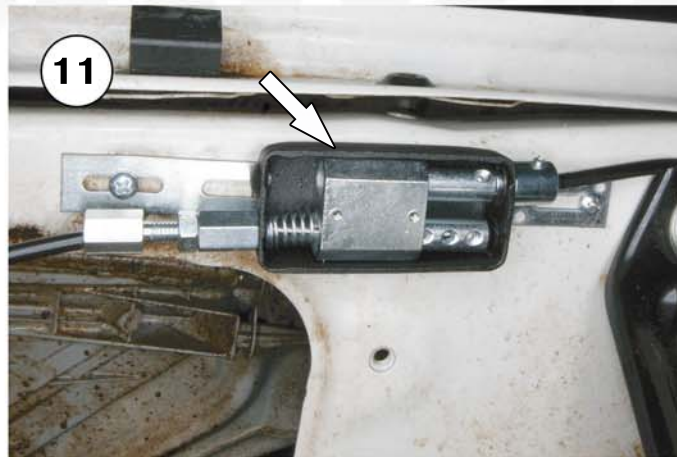

Установите запирающий механизм на кузов (фото 11). Закрепите тросы в запирающем механизме согласно схеме (рис. 1). Проверьте работу МПУ и штатного замка, не закрывая капот. Нанесите смазку WD-40 и закройте крышку запирающего механизма. Сорвите крепеж кнопки-личинки и дополнительных элементов защиты. Наклейте предупредительные наклейки в "бардачке" и в подкапотном пространстве.

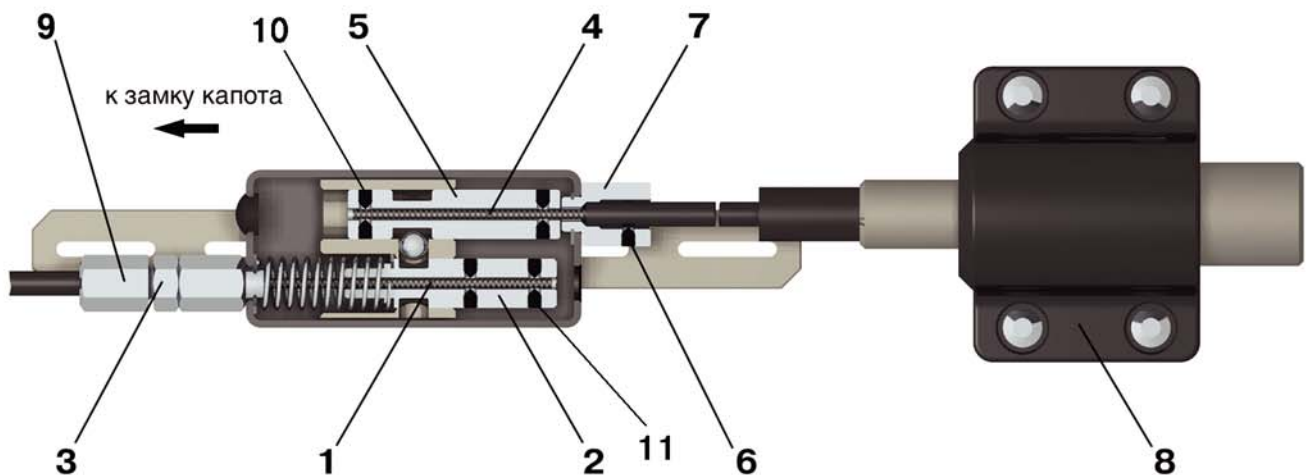

**Рис. 1** Схема регулировки запирающего механизма в положении "открыто".

Удалите оболочку с приводного троса 1 на длине 9 см. Закрепите приводной трос в плунжере 2 штатными винтами крепления 11, натяните оболочку приводного троса винтом 9 и зафиксируйте винт контргайкой 3. Удалите оболочку троса 4 кнопки-личинки 8 и протяните трос через регулирующий плунжер 5. Зафиксируйте рубашку стопорным винтом 6 в обойме 7. Установите кнопку-личинку в положение "открыто" (см. рис.), сдвиньте плунжер 5 до упора в обойму 7 и затяните винты крепления 10 троса кнопки-личинки.

**Внимание!** Во избежании поломки механизма противоугонного устройства не допускается закрывать капот при закрытой кнопке-личинке.

## ТРЕБУЕМЫЙ СПЕЦИНСТРУМЕНТ "DRAGON"

**SPI-011: Сверло ф 13 мм x 300 мм с хвостовиком ф 10 мм.**