



531

DEFA

www.defa.com

N

Les nøye igjennom mont.anvisningen.Tapp av kjølevæsken. OBS! Seom din biltypeer nevnt under spesielle mont. tips. Plug in kontakten skal peke i henhold til tabell. Forurenset/gammel kjølevæskemå byttes. Varmeren må IKKE kobles til strøm før kjølevæske, godkjent av bilfabrikanten, er påfylt. Luft kjølesystemet i henhold til bilprodusentens anbefalinger. Apparatinntak for tilkobling av motorvarmer, må innkjøpes sammen med varmeren, så sant dette ikke forefinnes. DEFA's nye apparatinntak: se egen anvisning. ADVARSEL: Motorvarmeren må bare tilkobles jordet stikkontakt. Det må kontrolleres at det finnes jordingsforbindelse fra det jordete vegguttaket og helt fram til motorvarmerens kapsling, og at kjøretøyets karosseri er forbundet med beskyttelses-jordingen. Tilkoblingsledningen må behandles med forsiktighet slik at den ikke skades av f.eks. dører, panserlokk el.l., og slik at skarpe gjenstander ikke trykker på ledningen så isolasjonen skades. DEFA fraskriver seg ethvert erstatningsansvar der modifikasjon er utført og/eller varmeren ikke er montert iflg. monteringsanvisningen
REKLAMASJONSAVTALE!
Iflg. kjøpsloven. Ta vare på kvitteringen.

S

Läs noga igenom mont. anvisningen. Tappa ur kylarvätskan OBS! Se om din biltyp är nämnd under speciella monterings tips. Plug-in kontakten skall riktas enl. tabellen. Förorenat/gammal frostvätska måste bytas. Värmarer skall inte anslutas till el. uttaget innan kylarvätska är påfylt. Lufta kylsystemet enl. bilfabrikantens anvisningar; även ny kylarvätska och blandnings förhållandet (vatten/glykol) skall vara enl. bilfabrikantens anvisningar/specifikationer. Anslutningssats för anslutning av motorvärmaren skall inhandlas samtidigt med värmarer, om den inte redan är vidpackad. DEFA's nya intagskabel; se separat anvisning. WARNING! Motorvärmaren får endast anslutas till jordat uttag. Det skall kontrolleras att det finns jordförbindelse från vägguttaget helt fram till värmarerens kapsling, samt att fordonets kaross har kontakt med skyddsjordsling. Anslutningskabeln måste behandlas med försiktighet så den inte blir skadad av dörrar, motorhuv el. dyl. Ej heller att skarpa kanter/hörn trycker mot kabeln så att isolationen blir skadad. DEFA fräntar sig allt ersättningsansvar där väran produkt blivit modifierad och/eller värmarer inte är monterad enligt monteringsanvisningen.
REKLAMATION!
Enl. konsumentlage, vid uppvisat kvitto.

FIN

Lue asennusohje huolella ennen asennusta. Laske jäähdytysneste pois. HUOM! Katso onko asennusta varten erityiset asennusohjeet automerkkiisi. Lämmittimen pistoke tulee osoittaa taulukon kello-osoittimen suuntaan. Likainen / vanha pakkasneste on vaihdettava uuteen. Lämmittimeen EI saa kytkeä virtaa ennenkuin jäähdytysjärjestelmä on täytetty autonvalmistajan suosittelemalla pakkasnesteellä, ja ilmatu autonvalmistajan ohjeiden mukaan. Likainen / vanha pakkasneste on vaihdettava uuteen. Uusi DEFA kojepistorasia, katso erillinen ohje. VAROITUS. Moottorinlämmittimen saa kytkeä vain maadoitettuun pistorasiaan. Maadoitusyhityden on oltava yhtäjaksoinen maadoitetusta seinäpistorasiasta moottorinlämmittimen runkoon. Suojamaadoitus on oltava yhteydessä ajoneuvon runkoon. Verkkoliitäntäjohtoa on käsiteltävä varoen, siten ettei esim. ovet, konepelti tai muuten terävät reunat sitä paina, sen eristyksiä vaurioittaen. DEFA hylkää korvausvaatimuksen jos lämmittimen muotoa on muutettu ja / tai lämmitintä ei ole asennettu asennusohjeen mukaisesti. VALITUKSET! Takuuheitojen mukaisesti. Säilytä kuitti.

GB

Read the fitting instructions carefully. Drain off the coolant. NB! Check to see if your particular model is mentioned under «special fitting tips». Refer to table to establish the correct angle for the plug-in connector. Old or polluted coolant must be replaced. The heater must not be connected up to the power supply before coolant, specified by the car manufacturer, has been filled. Bleed the cooling system in accordance with the car manufacturer's instruction book. The power cable and socket installation for connection to the heater must be purchased together with the heater if this is not already installed on the vehicle. DEFA's new input socket, see enclosed fitting instruction. WARNING! The engine heater must only be connected to an earthed socket. Check that there is a proper earth connection from the earthed wall socket right up to the engine heater casing and that the bodywork of the vehicle is properly connected to the protective earthing lead. Care must be taken to ensure that the heater connector lead cannot be damaged by e.g. doors, bonnet lid, etc. and the lead must not be allowed to chafe against sharp objects which could damage the insulation. DEFA cannot be held responsible for any modifications made to the installation, or for heaters which have not been installed in accordance with the fitting instructions.
IN THE CASE OF CLAIMS, please retain your purchase receipt.

D

Die Montageanleitung genau durchlesen. Kühlfüssigkeit ablassen. BEACHTEN: Vergewissern Sie sich, ob ihr Fahrzeugtyp unter den besonderen Montagetips aufgeführt ist. Der Anschlussstecker soll in die Richtung zeigen, wie in der Tabelle, Spalte C bezeichnet. Verschmutzte/alte Kühlfüssigkeit muss ausgetauscht werden. Das Vorwärmergerät darf NICHT vor Einfüllen der Kühlfüssigkeit, bei den Anweisungen des Fahrzeugstellers, an den Strom angeschlossen werden. Das Kühlsystem gemäß den Anweisungen des Fahrzeugstellers entlüften. Der Stecker für den Anschluß des Motorvorwärmers muß zusammen mit dem Vorwärmer gekauft werden, falls er nicht schon beiliegt. Der neuer Anschluss-stecker des DEFAs, siehe separat Montageanleitung. WARNUNG! Den Motorvorwärmer nur an geerdeten EI.Kontakt (Wandanschluss) anschließen. Überprüfen, daß Erdungsverbinding zwischen dem geerdeten Wandanschluss und ganz bis zur Kapsel des Motorvorwärmers besteht, und daß die Fahrzeugkarrosserie mit Vorsicht behandeln, damit sie nicht z.B. durch Türen, Motorhaube oder ähnliches beschädigt wird, oder scharfe Gegenstände auf die Leitung drücken und die Isolierung beschädigt wird. In Fällen, in denen Schäden entstanden, nachdem Veränderungen an der Motorheizung durchgeführt wurden und/oder die Heizung nicht gemäß der Montageanleitung montiert wurde, lehnt DEFA jeglichen Anspruch auf Erstattung ab.
REKLAMATIONSVEREINBARUNG!
Gemäß geltender Vorschriften. Quittung aufbewahren.

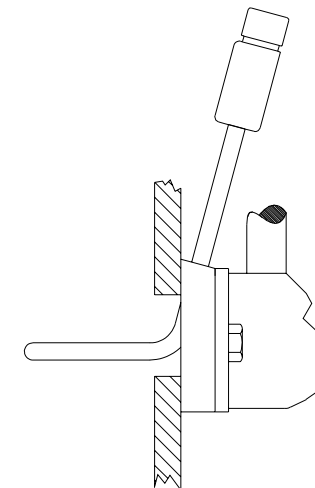

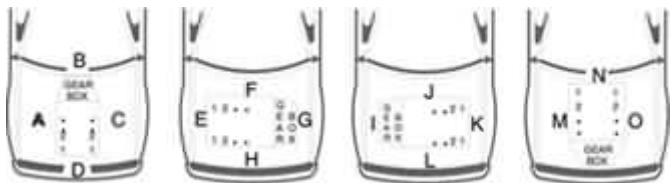

| CITROËN | | | | | | |
|-----------------|--|--|--------|-----|---|-----|
| BERLINGO 1.8 | | | 97> | | F | 1 |
| BX 16,19XB | | | 85>94 | | F | 1,2 |
| ZX 1.6i,1.9i | | | 91> | | F | 1,2 |
| ZX 1.8i | | | 92> | | F | 1,2 |
| XANTIA 1.6i | | | 93> | | F | 1,2 |
| XANTIA 1.8i | | | 93> | | F | 1,2 |
| XSARA 1.8 | | | 97> | | F | 1 |
| PEUGEOT | | | | | | |
| 205 1.6 GTi,1.9 | | | 84> | | F | 1,2 |
| 306 | | | 93> | | F | 1,2 |
| 309 GTi 16V | | | 87>93 | 372 | F | 1,2 |
| 305 | | | 84>91 | | F | 1,2 |
| 309 | | | 85>93 | | F | 1,2 |
| 405 1.6,1.8,1.9 | | | 87>95 | | F | 1,2 |
| 405 Mi 16 | | | 91> 93 | | F | 1,2 |
| 406 1.8 16V | | | 95> | | F | 1,2 |

CITROËN ZX 1.6i,1.9i, ZX 1.8i, BX 16,19XB, XANTIA 1.6i,

XANTIA 1.8i, BERLINGO, XSARA 1.8,

PEUGEOT 205 1.6GTi,1.9, 306, 309 GTi 16V, 305,309, 405

1.6,1.8,1.9, 405 Mi 16, 406 1.8 16V



NORSK

For vanninntak av plast, skal den originale o-ringen benyttes.

Demonter vanninntaket som er skrudd fast i blokken, og rengjør pakningsflatene. Legg motorvarmeren mellom blokken og stussen på vanninntaket med pakning på begge sider. Bytt ut skruer og trekk til.

SVENSKA

Är samlingsröret av plast skall original o-ring användas.

Demontera samlingsröret för bl.a. undre kylarslangen som är monterad på motors längsida (sidan mot bröstet). Rengör packningsytorna. Montera värmaren med nya packningar mellan motorblock och samlingsrör. Använd bultarna som ligger i saten vid monteringen.

SUOMI

Jos vesipesä on muovia on alkuperäistä o-rengasta käytettävä.

Irrrota vesipesä (johon jäähdyttimen alavesiletku on kiinnitetty) moottorista ja puhdista tiivistepinnat. Lämmitin asennetaan moottorilohkon ja vesipesän laipan väliin, käyttäen uusia tiivisteitä molemmiin puoliin lämmittimen laippaa. Vesipesä lämmittimeen kiinnitetään mukana suraavilla pulteilla.

ENGLISH

Use the original O-ring on plastic water intakes.

Remove the water-intake which is bolted to the engine block and clean the mating faces. Place the heater between the engine block and the stub on the water-intake, fitting new gaskets on both sides. Replace the bolts and torque down.

DEUTSCH

Für Wassereinlaß aus Plastik den Original-O-Ring verwenden.

Den Wassereintritt, der am Block angeschraubt ist, ausbauen, die Dichtungsflächen reinigen. Den Motorvorwärmer zwischen den Block und den Wassereintrittsstutzen legen und beide Seiten mit Dichtungen versehen. Schrauben auswechseln und festziehen.

CITROËN ZX 1.6i,1.9i, ZX 1.8i, BX 16,19XB, XANTIA 1.6i,

XANTIA 1.8i, **PEUGEOT** 205 1.6GTi,1.9, 306, 309 GTi 16V, 305,309,

405 1.6,1.8,1.9, 405 Mi 16, 406 1.8 16V



NORSK

Varmeren monteres fra undersiden. Monteringssted mellom samlingsrør og motorblokk.

SVENSKA

Motorvärmaren monteras från undersidan. Monteringsställe är mellan samlingsrör och motorblock.

SUOMI

Moottorinlämmitin asennetaan alakautta. Asennetaan moottorilohkon ja vesipesän väliin.

ENGLISH

The heater should be mounted from the underside. The point of fitment is between the header pipe and the cylinder block.

DEUTSCH

Der Vorwärmer wird von der Fahrzeugunterseite her eingebaut. Die Einbaustelle liegt zwischen dem Sammelrohr und dem Motorblock.