



411381

ИНСТРУКЦИИ ПО УСТАНОВКЕ

ISO 9001 CE



Внимательно прочтите эти инструкции по установке. Проверьте в таблице, не указан ли ваш автомобиль в числе тех, для которых имеются особые рекомендации по установке ⓘ или специальный монтажный комплект 🛠️. Также следует внимательно прочитать инструкции к другим изделиям DEFA.

Слейте хладагент. Сверившись с таблицей, удалите указанную технологическую заглушку.

Тщательно зачистите отверстие от технологической заглушки.

Установите обогреватель. Ориентируйте его электрический соединитель в направлении часовой стрелки, указанной в таблице. Осторожно завинчивайте центральный болт/гайку до тех пор, пока тавровая распорка не вступит в контакт с внутренней стороной водяной рубашки (A). Осторожно поверните обогреватель на 5 градусов (II) в каждом направлении, чтобы убедиться, что тавровая распорка расположена правильно. Проверьте, правильно ли центрирован обогреватель в отверстии. Тарированным ключом затяните болт/гайку до крутящего момента 6,0 Нм. Проверьте водонепроницаемость прокладки и убедитесь в том, что обогреватель невозможно расшатать или вытащить наружу. Старый или загрязненный хладагент необходимо заменить.

Не подключайте обогреватель к источнику питания до того, как будет произведена заправка системы охлаждения хладагентом надлежащего типа и систему будет прокачана в соответствии с инструкцией изготовителя автомобиля. Необходимо приобрести кабель питания производства DEFA (отдельно или как компонент системы DEFA WarmUp). Подключайте обогреватель только к заземленной розетке электросети. Проверьте соединение заземления между розеткой электросети, корпусом обогревателя и шасси автомобиля.

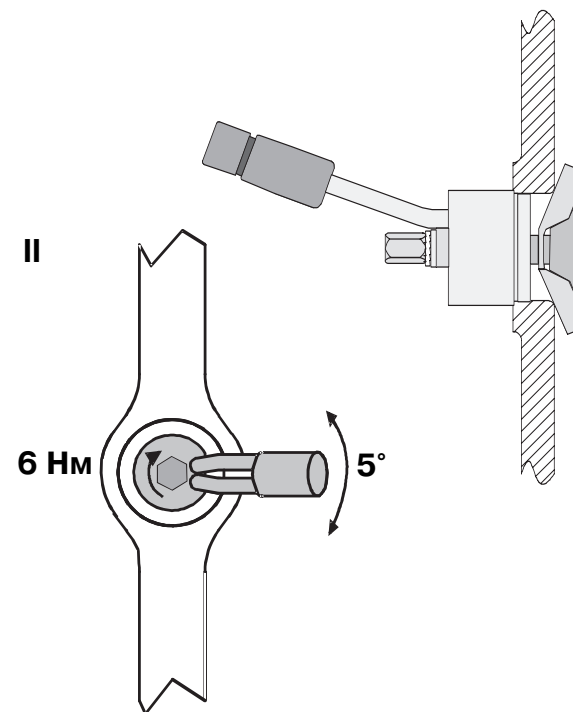



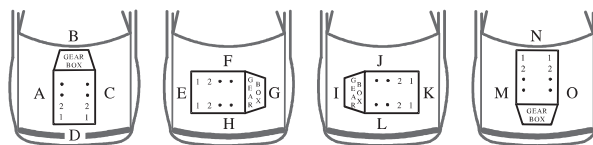





DEFA не несет ответственность за любой ущерб, связанный с использованием не подлинных шлангов, устройств, установка которых не соответствует инструкциям, а также любых других изменений установки. Претензии предъявляются в соответствии с национальными законами о защите прав потребителей. Пожалуйста, сохраните свою квитанцию на покупку.



CHRYSLER/PLYMOUTH	
NEON 1.6	02> F1 6 15
PT CRUISER 1.6	02> F1 6 15
PT CRUISER 2.0	00> F2 9 13
PT CRUISER GT 2.4T	04> F2 10 24
SEBRING 2.0	01> F1 4 14
DAIHATSU	
CHARMANT 1300	82-86 4K C1
CHARMANT 1600	82-83 2T C1
CHARMANT 1600	84-86 4-A C3
ROCKY 4x4 Bensin/Petrol	84-91 3Y C4
DODGE	
POWERWAGON	SD35 C1
FORD	
ESCORT 1.8	92> ZETA F2 9 1
ESCORT 2.0	92> ZETA F2 9 1
FIESTA 1.25	95> ZETEC-S F 9
FIESTA 1.4	97> ZETEC-S F 9
FIESTA 1.4	02> ZETEC-S F 9
FIESTA 1.6	02> ZETEC-S F 9
FOCUS 1.4	99> ZETEC-S F 9
FOCUS 1.6	99> ZETEC-S F 9
FOCUS 1.6	05> DURATEC F 9 25
FOCUS C-MAX 1.6	04> DURATEC F 9 25
FUSION 1.4	03> DURATEC F 9
FUSION 1.6	03> DURATEC F 9
ORION 1.8	ZETA F2 9 1
PROBE 2.2 TURBO	F4 2
PUMA 1.7	98> ZETEC-S F 9 5
HYUNDAI	
ACCENT 1.3	94> G4E F1 3
ACCENT 1.5	99> G4K F1 6 10
ACCENT 1.6	94> G4ED F2 6 18

HYUNDAI						
GETZ 1.3	03>	G4EA	H1	10		19
GETZ 1.4	05>	G4EE	F2	6		18
GETZ 1.6	03>	G4ED	F2	6		18
GETZ 1.5 CRDi	06>	D4FA	H	12		27
H 100	93-98	G4CS	C2	6		
H1 SVX 2.4	98>	G4CS	C1	6		
MATRIX 1.8	02>	G4GB	F2	6		18
SANTA FE 2.4	01>	G4JS	H1	7		
SONATA 2.0	99>	G4JP	H1	7		
SONATA 2.4i	88-93	G4S	J1			
SONATA 2.4 16V	99>	G4J8	H1	6		
SONATA 2.5 V6	99>	G6BV	F3	10		
XG 2.5	99>	G6BV	F3	10		
ISUZU						
MIDI		4ZC1	A			
MIDI 4x4		4ZC1	A			
MIDI D		4FD1	A3			2
MIDI D 4x4		4FD1	A3			2
WFR		4ZC1	A2			
WFR D		4FD1	A3			
WFS		4ZC1	A2			
JEEP						
CHEROKEE 2.4	02>		A1	4		
CHEROKEE 3.7 V6	02>		A1	6		16
KIA						
MAGENTIS 2.0	02>	G4JP	H1	7		12
MAGENTIS 2.5 V6	02>	G6BV	F3	10		1
SEPHIA 1.6	94-96	B6	H4	3		3
CERATO 1.5 CRDi	05>	D4FA	H	12		27
SORENTO 2.4	03>	G4JS	C1	5		22
RIO 1.5 CRDi	05>	D4FA	H	12		27
LEXUS						
GS 300	-98		A3	4		
GS 300	98>	2JZ-GE	A3	5		1
IS 200	99>	1G-FE	A5	8		
LS 400	-98		A1			12

							
MAZDA							
2 1.25 (DY)	03>	FUJA	F	9			23
2 1.4 (DY)	03>	FXJA	F	9			23
2 1.6 (DY)	03>	FYJA	F	9			23
323 1.3	96>	B3	H4	3			
323 F 1.8	89-96	BPE	H2				
323 STW. 4x4	88-94	B6	H4				
5 2.0 DE	06>	RF-T	H1	3			29
626 D	88>	RF-N	H3				
626 2.0 TD	98>	RF	H2	3			
6 2.0 TD FACELIFT	06>	RF-T	H1	3			29
MPV 2.0 TD	02>	RF	H2	7			20
MX5 1.6 (MIATA)	-93	B6	C2				
MX5 1.8	01>	BP	C2	7			
PREMACY 2.0 TD	03>	RF	H2	1			21
MINI							
COOPER	01>	W10B16	F1	6			15
COOPER S	02>	W11B16	F1	6			15
ONE	01>	W10B16	F1	6			15
MITSUBISHI							
CANTER FE 3.5			C3				
CANTER FE 5.5			C3				
CANTER FH 100		6D31	C5				
CARISMA 1.6	95>	4G92	H2	8			
CARISMA 1.6	01>	4G92	F1	1			
CARISMA 1.8	95>	4G93	H2	8			
CARISMA 1.8	00>	4G93	H2	8			
CARISMA 1.8 GDi	98>	4G93	H2	8			
COLT 1.3	96>	4G13	H4	5			
COLT 1.5	88-91	4G15	L3				
COLT 1.5 CZT	05>	4G15	H1	9			28
COLT 1.6	96>	4G92	F1				
COLT D	84-88	4D65	J2				
COSMOS		4G63	C1				
DIAMANT 2.0		4G63	C1				
GALANT 2.0		4G63	C1				
GALANT 2.0	84-87	4G63	J1				
GALANT 2.0	-93	4G63	J1	10			

GALANT 2.0	94-96	4G63	J2	10			
GALANT 2.0 TURBO	84-87	4G63	J1				
MITSUBISHI							
GALANT 2.0 V6	93>	6A12	L3	9			1
GALANT 2.0 D	-93	4D68	J2	6			
GALANT 2.0 D	94>	4D68	J4	3			
GALANT 2.4 Kat.	87-90	4G64	J1				
GALANT TD	84-94	4D65	J2				
L 200 2.0	85-93	4G63	C1				
L 200 2.0 4x4	85-93	4G63	C1				
L 200 2.4	94-97	4G64	C2	6			
L 300 2.0	85-88	4G63	C1				
L 300 2.0 4x4	89-93	4G63	C1				
L 400 2.0	96>	4G63	C2	6			
L 400 2.4 4x4	96>	4G64	C2	6			
LANCER 1.3	96>	4G13	H4	5			
LANCER 1.3	04>	4G13	H4	5			
LANCER 1.3	05>	4G13	H1	5	460372		12
LANCER 1.5	88-91	4G15	L3				
LANCER 1.6	04>	4G18	H4	5			
LANCER 1.6	05>	4G18	H1	5	460372		12
LANCER 1.8 D	88-90	4D65	J2				
LANCER 1800 4x4	89>	4G37	J2				
LANCER 2.0 D	92-93	4D68	J1	9			
LANCER 2.0 D	94>	4D68	J3	1			1
PAJERO 2.4	91-94	4G64	C1				
PAJERO PININ 1.8	00>	4G93	A1	1			
PAJERO PININ 2.0 GDi	01>	4G94	A1	12			
SPACE STAR 1.3	99>	4G13	H1	7			
SPACE STAR 1.3 w/AC	99>	4G13	H4	6			6
SPACE STAR 1.3	03>	4G13	H4	5			
SPACE STAR 1.6	01>	4G18	H4	2	460372		
SPACE STAR 1.6	03>	4G18	H4	5			
SPACE STAR 1.8 GDi	99>	4G93	H2	8			12
SPACE WAGON 2.0	-92	4G63	J1-2				
SPACE WAGON 2.0	93>	4G63	J2				
SPACE WAGON 2.0 4x4	-93	4G63	J1				
SPACE WAGON 2.0 4x4	94>	4G63	J2				
SPACE WAGON 2.0 TD	92-93	4D68	J3	1			1

SPACE WAGON 2.0 TD	94>	4D68	J3	1			1
MITSUBISHI							
SPACE WAGON 2.4	92>	4G64	J1	3			3
SPACE GEAR 2.0	96>	4G63	C2	6			
SPACE GEAR 2.4 4x4	96>	4G64	C2	6			
NISSAN							
CAB STAR E 90	00>	BD30TI	A2	7			
CAB STAR E 110	00>	TD27T	A2	7			
ECO 35	97>	BD30TI	A2	7			
ECO 45	97>	BD30TI	A2	7			
ECO 56	97>	BD30TI	A2	7	460326		
KING CAB 2.3 D	83-88	SD23	C1				
KING CAB 2.5 D	83-88	SD25	C1				
KING CAB 2.5 D 4x4	-89	SD25	C1				
KING CAB 2.5 D	88>	TD25	A2	7			
KING CAB 2.5 TDi	88>	TD25T	A2	7			
KING CAB 2.7 TD	90-93	TD27	A2				
KING TERRANO 2.7 TD	90-93	TD27T	A2				
KING VAN 2.3 TD	87-89	TD23	A2				
KING VAN 2.5 TD	89>	TD25	A2				
PATROL 3.0 D	00>	ZD30	C	4			11
PATROL 3.3 TD	82-89	SD33T	C1				
PICK UP 2.3 D	86>	SD23	C1				
PICK UP 2.5 D	86>	SD25	C1				
PICK UP 2.5 TD	90>	TD25	A2				
TERRANO 2.7 TD	90-93	TD27T	A2				
TERRANO II 2.7 TD	93>	TD27	A2	7			
URVAN 2.3 D	84-87	SD23	C1				
URVAN E 20	80-82	H20	C3				
OPEL							
COMBO 1.7 D	96>	X17D	H1	7			6
CORSA 1.7 D	96>	X17D	H1	7			6
SUMITOMO							
LS 2650		4D31T	J3				
TOYOTA							
4-RUNNER 3.0 V6	89>	3VZ-E	A1	2			
4-RUNNER 3.0 V6 w/AC	89>	3VZ-E	C1	2			
AVENSIS 1.6	98-00	4A-FE	H3	2			
AVENSIS 1.8	98-00	7A-FE	H3	2			

CAMRY 1.8	-86	1S	F1			
CAMRY 1.8	86-90	1S	F2			1
TOYOTA						
CAMRY 2.0	86-91	3S-FE	F2			
CAMRY 2.0 TD	85>	2C-T	H1,H3			
CAMRY 2.2	91-96	5S-FE	F3			
CAMRY 2.5 V6	88-91	2VZ-FE	H1			
CAMRY 3.0 V6	91>	3VZ-FE	F3	10		1
CAMRY GLi	-86	2SE	F1			
CARINA E 1.6	92>	4A-FE	H4	6	460372	
CARINA E 1.8	92>	4A-FE	H4	6	460372	
CARINA E 2.0	92>	3S-FE	F3	4		
CARINA E 2.0	92>	3S-GE	F3	4		4
CARINA E 2.0 D (J)	92>	2C	H3	2		
CARINA II 1.6	84-87	4A	H3			
CARINA II 1.6	88-92	4A-F	H4			
CARINA II 1.8 GLi	-86	2SE	F1			
CARINA II 2.0	88-92	3S-FE	F1			
CARINA II 2.0 D	88-92	2C	H1,H3			
CELICA 1600 GT 16V	85>	4A-GE	H3			
CELICA 1.6	90-94	4A-FE	H4			2
CELICA 1.8	94-99	7A-FE	H3	2		
CELICA 2.0	94>	3S-GE	F2	4		
CELICA 2.0 GTi 16V	85-89	3S-GE	F2			
CELICA TURBO 4x4	90-94	3S-GTE	F2			
COROLLA 1.3 12V	84-87	2E	H4			
COROLLA 1.3	87-91	2E	H4			
COROLLA 1.3	82-97	4E-FE	H4	6		
COROLLA 1.3	98>	4E-FE	H4	6		
COROLLA 1.4i	95-99	4E-FE	H4	6		
COROLLA 1.6	84-86	4A	H3			
COROLLA 1.6	87-97	4A-FE	H4	6	460372	
COROLLA 1.6	98-99	4A-FE	H4	6		
COROLLA 1.6 4x4 STW	89-92	4A-FE	H4			
TOYOTA						
COROLLA 1.8	98-99	7A-FE	H4	2	460372	8
COROLLA 1.8	00-01	7A-FE	H3	2	460372	

COROLLA 1.8 4x4	93>	7A-FE	H3	3		
COROLLA 2.0 D	93-97	2C	H3	10		2
COROLLA GTi 16V	87>	4A-GE	H4			
COROLLA GTi w/servo	90>	4A-GE	H3		460372	7
DYNA 2.5 D-4D	02>	2KD-FTW	A3	8		
DYNA 200		3B	C4			
DYNA 300		13B	C4			
DYNA 300		14B	C4			
DYNA 3000 D	81>	B	C4			
HI ACE 1800	83-85	2Y	C4			
HI ACE 2.0	89-93	1RZ	A1			
HI ACE 2.4	96>	2RZ-E	A2	5		
HI ACE 2.4 4x4	89-95	2RZ-E	A1			
HI ACE 2.4 with/AC	89>	2RZ-E	A2	5		
HI ACE 2.5 D-4D	02>	2KD-FTV	A1	7		17
HI ACE 2.7	98>	3RZ-FE	A1	5		
HI ACE 2000	77-82	18R	C2			
HI ACE 4x4			C4			
HI LUX 1.8	83>	2Y	C4			
HI LUX 2.2	89>	4Y	C4			
HI LUX 2.5 D-4D	02>	2KD-FTV	A1	7		17
HI LUX 2000	77-82	18R	C1-4			
HI LUX 2.5 D-4D	06>	2KD-FTV	A1	7		17
LAND CRUISER 3.4 V6	96>	5VZ-FE	C3	3		4
LAND CRUISER 4.2 D		1HZ	A1-5			
LAND CRUISER 4.2 D	95>	1HDFT	A6	5	460372	5
LAND CRUISER 4.2 TD	90-94	1HD-T	A5			
LAND CRUISER 4.2 TD	98>	1HD-FTE	C	4		9
LAND CRUISER 4.7 V8	98>	2UZ-FE	C1	5		
LAND CRUISER D 5-CYL		IPZ	A1			
LAND CRUISER 70 4.2 D	98>	1HZ	A1	7		
LITE ACE	86>	5K	C1-2			
MODEL-F			C4			
MR 2 1.6	85-90	4A-GE	H1			
MR 2 2.0 GTi 16V	90>	3S-GE	F2			
TOYOTA						
SPORTVAN		3Y	C4			
STARLET 1.0	85-93	1E	H4			
STARLET 1.3		4E-FE	H4	6		
STARLET 1.3		2E-E	H4			
TERCEL	82-88	3A	C1			

TERCEL 4x4	82-88	3A	C1			
TRUCK		1Z				
VOLKSWAGEN						
TARO 1.8	89>	2Y	C1			
TARO 2.2	89>	4Y	C4			
VOLVO						
S40 1.6	05>	B4164S3	F	9		25,26
S40 1.8i GDi	99>	B4184	H2	8		
V50 1.6	05>	B4164S3	F	9		25,26

FORD ESCORT 1.8 [ZETA], 2.0 [ZETA], ORION 1.8, KIA MAGENTIS 2.5 V6, LEXUS GS 300, MITSUBISHI GALANT 2.0 V6, LANCER 2.0 D(94>), TOYOTA CAMRY 1.8 (86-90), 3.0V6
Обогреватель следует устанавливать снизу.

ISUZU MIDI D, MIDI D 4x4 TOYOTA CARINA E 2.0 D, COROLLA 2.0 D [2C]
Демонтируйте электромотор стартера.

KIA SEPHIA 1.6
Демонтируйте кронштейн, который загромождал точку установки.

TOYOTA CARINA E 2.0, LAND CRUISER 3.4 V6 24V
Гайка на обогревателе двигателя должна быть туго затянута, прежде чем обогреватель будет установлен правильно.

FORD PUMA 1.7 TOYOTA LAND CRUISER 4.2 D [1HDFT]
Перед установкой обогревателя двигателя демонтируйте теплозащитный экран, окружающий каталитический конвертер.

**OPEL COMBO 1.7 D [X17D],
CORSA 1.7 D [X17D]**

Перед установкой обогревателя двигателя отогните вверх кронштейн (1).

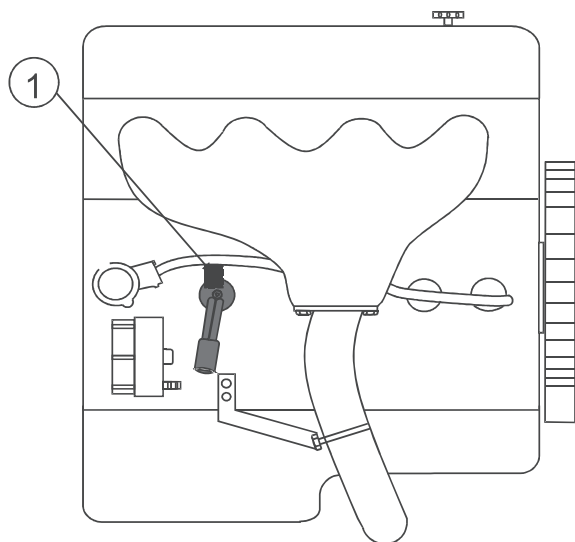

TOYOTA COROLLA GTi с сервоприводом/усилителем рулевого привода

Затяните гайку на обогревателе двигателя и проверьте, правильно ли расположен обогреватель, не может ли он двигаться или раскачиваться в отверстии. Надежно прикрепите кабель к креплению (2) на двигателе и установите теплозащитный экран поверх секции штепсельного контакта.

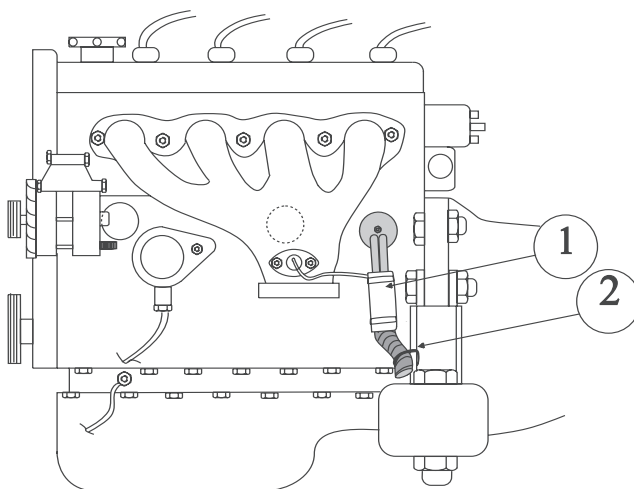

TOYOTA COROLLA 1.8 (98-99)

Перед установкой обогревателя двигателя удалите крышку, расположенную поверх выпускного коллектора. Установите обогреватель двигателя таким образом, чтобы штепсельный контакт был расположен между трубкой и винтами стравливания давления для насоса муфты сцепления. Установите теплозащитное устройство № 460372.

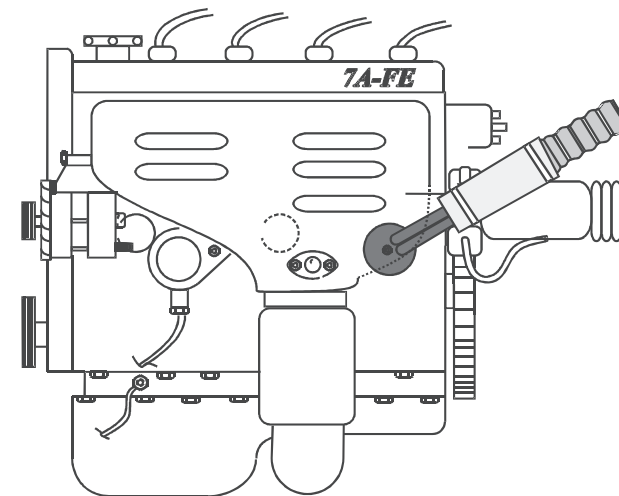

TOYOTA LAND CRUISER 4.2 TD [1HD-FTE]

Установите обогреватель двигателя в отверстие технологической заглушки. между воздушным фильтром и щупом для измерения уровня масла. Демонтируйте сливной поддон под масляным фильтром. Поверните обогреватель таким образом, чтобы штепсельный контакт был ориентирован в направлении «4 часа». Установите на место сливной поддон.

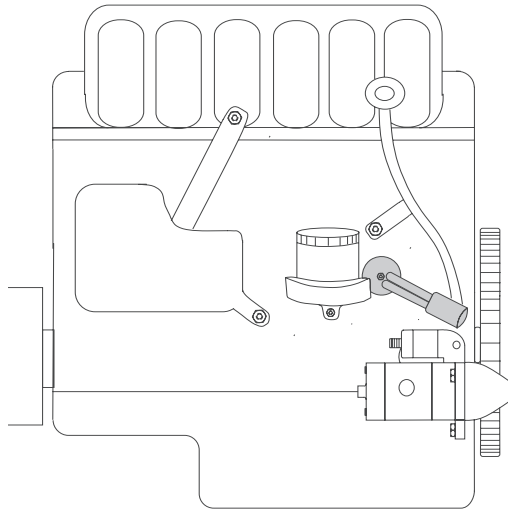

HYUNDAI ACCENT 1.5 (99>)

Для того чтобы облегчить установку, снимите кронштейн для кабеля лямбда-датчика. Ослабьте крепление датчика детонационного сгорания горючего и отверните его в сторону, освобождая доступ для обогревателя. Установите обогреватель. **ВНИМАНИЕ!** Тарированным ключом затяните нарезное крепление датчика детонационного сгорания горючего до соответствующего крутящего момента, указанного в документации по техническому обслуживанию. Установите обратно на место кронштейн для кабеля лямбда-датчика.

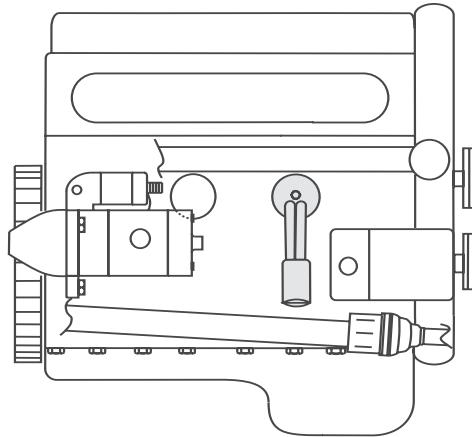

NISSAN PATROL 3.0 D

Перед установкой обогревателя двигателя необходимо демонтировать поперечную балку под двигателем. Удалите защитную пластину спереди под двигателем. Отсоедините выхлопную трубу от катализатора и от крепления коробки передач. Оттяните выхлопную трубу влево. При возврате выхлопной трубы на прежнее место необходимо использовать новую прокладку, номер детали 20691-30P00. **ПРИМЕЧАНИЕ:** Прежде чем начинать работу по установке, убедитесь в том, что выхлопная система остыла. Ее горячие компоненты могут причинить ожоги. Самый легкий метод удаления технологической заглушки заключается в том, чтобы подобраться к ней из-за левого переднего колеса, между стойкой каркаса и внутренним крылом, используя длинный кернер. Неудобно, чтобы технологическая заглушка осталась в моторном отделении. Установите обогреватель двигателя. Для завинчивания обогревателя используйте укороченный 1/4-дюймовый патрубок.

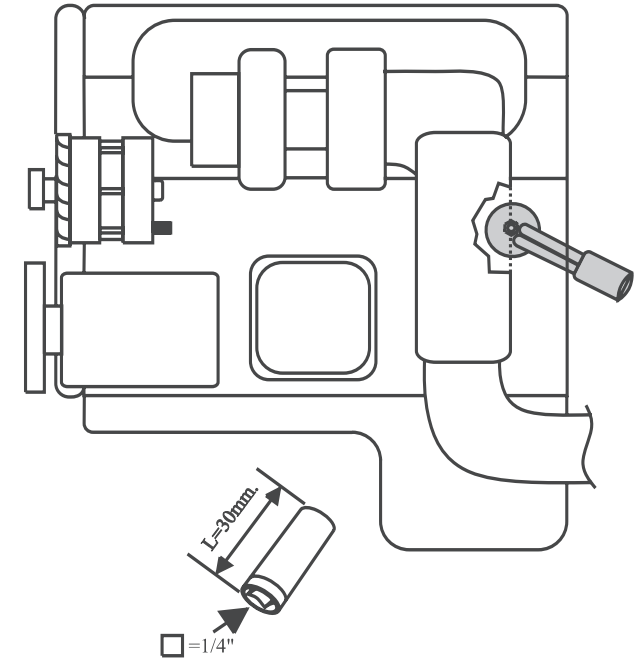

KIA MAGENTIS 2.0, LEXUS IS 200, MITSUBISHI LANCER 1.3 (05>), 1.6 (05>), SPACE STAR 1.8 GDi

Перед установкой обогревателя двигателя снимите теплозащитный экран над выпускным коллектором.

CHRYSLER PT CRUISER 2.0

Перед установкой отогните теплозащитный экран в сторону от отверстия технологической заглушки.

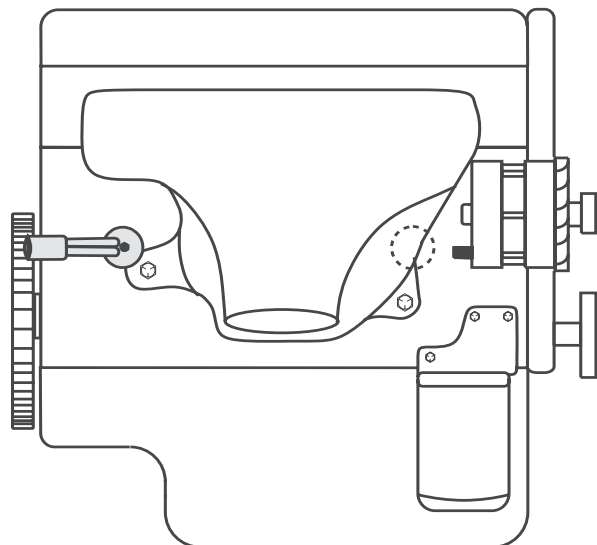

CHRYSLER SEBRING 2.0

Проложите кабель питания на безопасном расстоянии от шкивов.

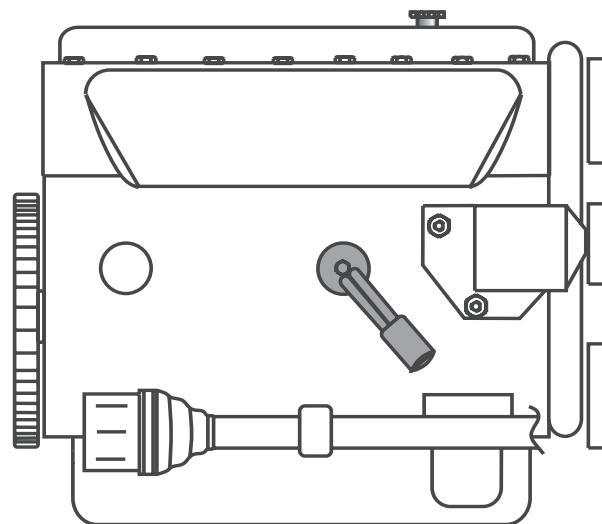

**CHRYSLER NEON 1.6, PT CRUISER 1.6
MINI COOPER, COOPER S, ONE**

Отсоедините отрицательную клемму на аккумуляторе. **ВНИМАНИЕ!** Сверьтесь с инструкцией к автомобилю. Снимите теплозащитный экран над электромотором стартера и отложите его в сторону. Установите обогреватель. Верните на место теплозащитный экран и отрицательную клемму на аккумуляторе.

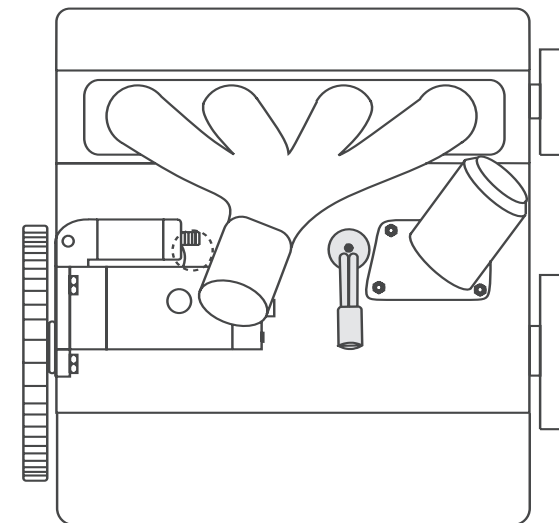

JEEP CHEROKEE 3.7 V6

Установите обогреватель в отверстие от технологической заглушки, расположенное над пробкой сливного отверстия.

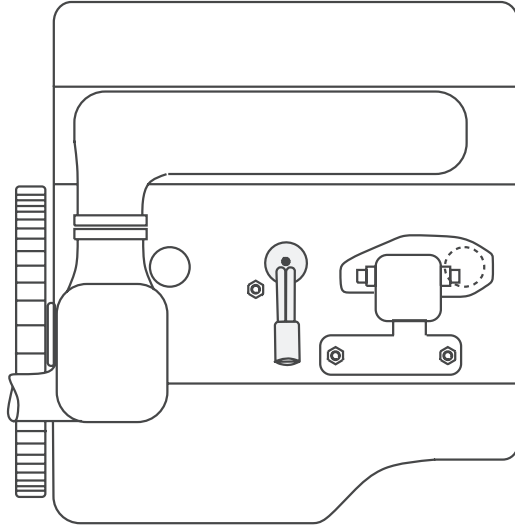

TOYOTA HI ACE 2.5 D-4D, HI LUX 2.5 D-4D

Полностью демонтируйте кожух воздушного фильтра. Проложите кабель питания к подвеске для устройства турбонаддува. Дозаправьте систему охлаждения хладагентом надлежащего типа и прокачайте ее в соответствии с инструкцией изготовителя автомобиля. Проверьте, нет ли утечек.

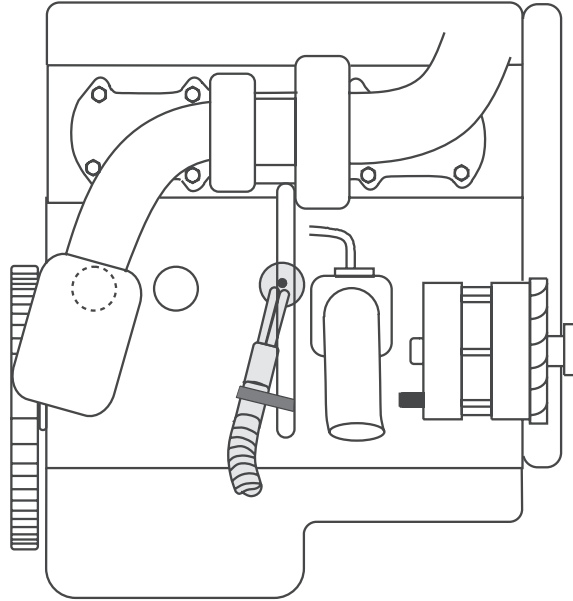

HYUNDAI ACCENT 1.6, GETZ 1.6, MATRIX, GETZ 1.4

Для облегчения установки удалите опорные кронштейны между двигателем и впускным коллектором. Дозаправьте систему охлаждения хладагентом надлежащего типа и прокачайте ее в соответствии с инструкцией изготовителя автомобиля. Проверьте, нет ли утечек.

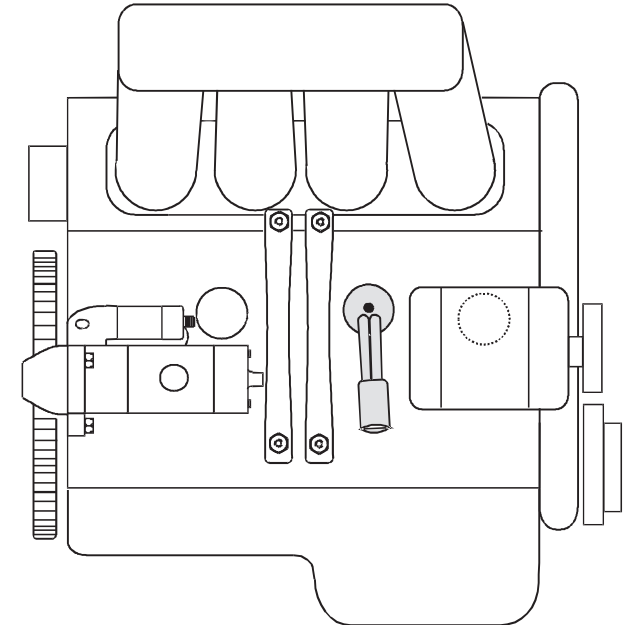

HYUNDAI GETZ 1.3

Отсоедините отрицательную клемму на аккумуляторе. **ВНИМАНИЕ!** Сверьтесь с инструкцией к автомобилю. Снимите теплозащитный экран над выпускным коллектором. Открепите генератор переменного тока и отложите его в сторону, не отсоединяя кабелей. Установите обогреватель таким образом, чтобы его штепсельный соединитель был ориентирован в направлении «10 часов». **ВНИМАНИЕ!** Проверьте, помещается ли вставленный в соединитель штепсель между крепежным винтом генератора переменного тока и трубкой для масляного щупа. При необходимости слегка отогните трубку масляного щупа. Установите на месте генератор переменного тока и теплозащитный экран.

Перед установкой демонтируйте днище двигателя. Удалите технологическую заглушку и установите обогреватель, ориентируя его штепсельный соединитель в направлении «7 часов». Проверьте, нет ли утечек.

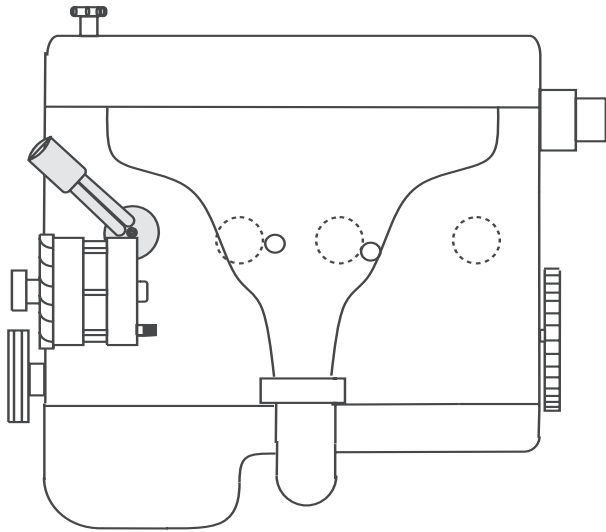

MAZDA PREMACY 2.0 TD

Перед установкой демонтируйте крышку над двигателем. Устанавливайте обогреватель в положении «2 часа» над датчиком давления масла. Удалите технологическую заглушку и тщательно зачистите зону установки. Установите обогреватель. Проверьте, нет ли утечек.

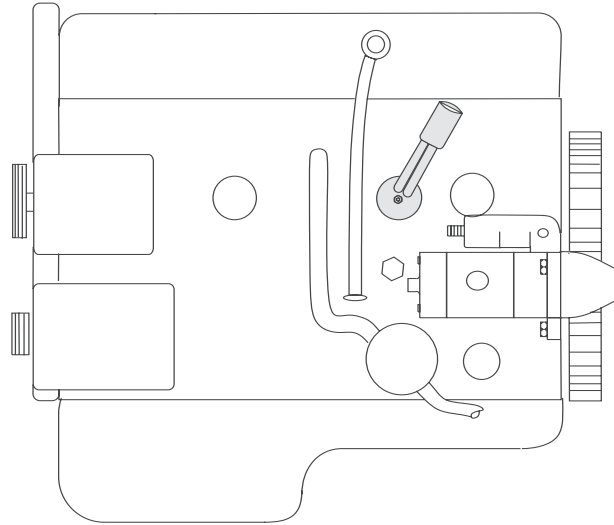

KIA SORENTO 2.4

Перед установкой демонтируйте аккумулятор. **ВНИМАНИЕ!** Сверяйтесь с инструкцией к автомобилю, прежде чем демонтировать/устанавливать кабели аккумулятора.

Устанавливайте обогреватель сверху. Полностью демонтируйте кожух воздушного фильтра. Для того чтобы можно было установить обогреватель, чуть-чуть отогните вверх теплозащитный экран над технологической заглушкой. Проверьте, нет ли утечек.

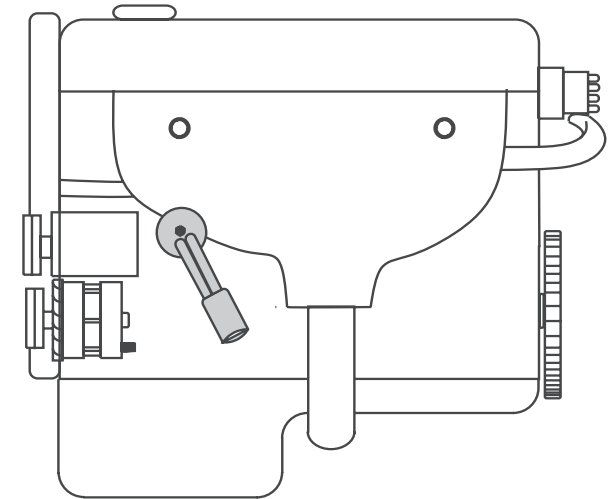

CHRYSLER PT CRUISER 2.4 GT

Перед установкой тщательно очистите отверстие от краски. Как можно дальше вставьте обогреватель в отверстие и закрутите гайку, чтобы притянуть обогреватель к блоку цилиндров двигателя. Проверьте, нет ли утечек.

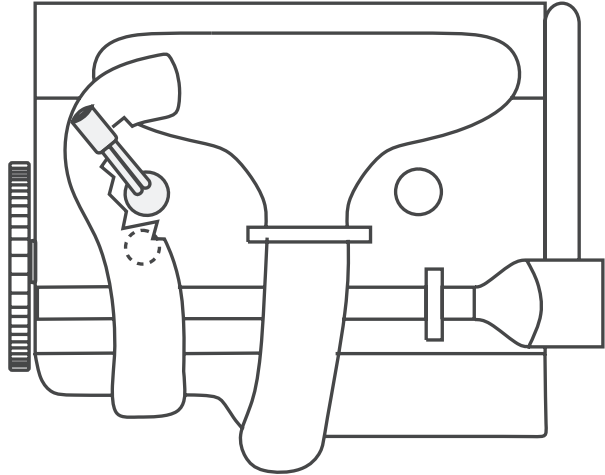

FORD FOCUS C-MAX 1.6, FOCUS 1.6 VOLVO S40 1.6 [B4164S3], V50 1.6 [B4164S3]

Для облегчения установки отсоедините крышку над выпускным коллектором и демонтируйте опорный кронштейн для каталитического конвертора.

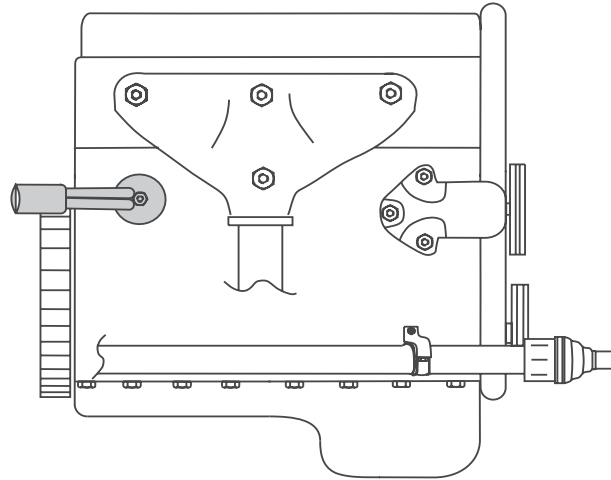

KIA CERATO 1.5 CRDi, RIO 1.5 CRDi, HYUNDAI GETZ 1.5 CRDi

Демонтируйте крышку над двигателем. Освободите кронштейн обогревателя для жгута проводов (1 болт) (1). Демонтируйте шланг (2) между масляным радиатором и трубой водяного охлаждения. Удалите технологическую заглушку и тщательно очистите отверстие. Установите обогреватель, ориентируя его электрический контакт в направлении «12 часов». Установите на место демонтированные части. Дозаправьте систему охлаждения хладагентом надлежащего типа и прокачайте ее в соответствии с инструкцией изготовителя автомобиля. Проверьте, нет ли утечек.

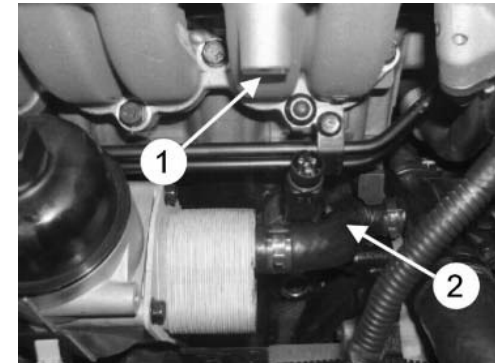

MITSUBISHI COLT 1.5 CZT

Перед установкой обогревателя двигателя снимите теплозащитный экран над выпускным коллектором.

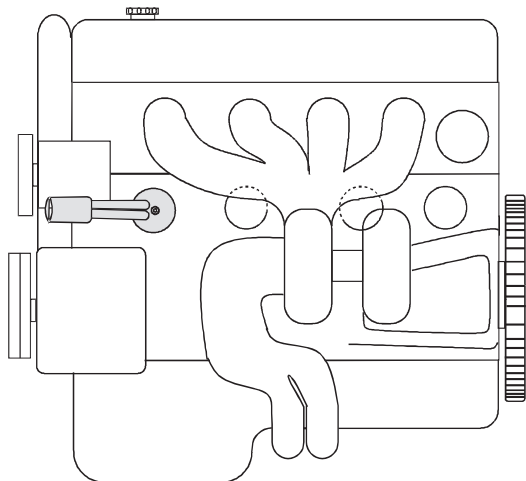

MAZDA 6 2.0 TD FACELIFT, 5 2.0 DE

Демонтируйте штатную нарезную пробку (1) и установите обогреватель. Внимание! Позаботьтесь о том, чтобы шланг масляного радиатора не соприкасался с обогревателем. Дозаправьте систему охлаждения хладагентом надлежащего типа и прокачайте ее в соответствии с инструкцией изготовителя автомобиля. Проверьте, нет ли утечек.

