



WarmUp
www.defa.com





411265

ИНСТРУКЦИИ ПО УСТАНОВКЕ

ISO 9001



Внимательно прочтите эти инструкции по установке. Проверьте в таблице, не указан ли ваш автомобиль в числе тех, для которых имеются особые рекомендации по установке  или специальный монтажный комплект . Также следует внимательно прочитать инструкции к другим изделиям DEFA.

Слейте хладагент. Сверившись с таблицей, удалите указанную технологическую заглушку.

Тщательно зачистите резьбовое отверстие.

Ввинтите обогреватель в резьбовое отверстие (А). Ориентируйте соединитель в направлении, соответствующем положению часовой стрелки, указанной в таблице. Затяните резьбовое соединение обогревателя до надлежащего крутящего момента. Старый или загрязненный хладагент необходимо заменить новым.

Не подключайте обогреватель к источнику электропитания до тех пор, пока не будет произведена перезаправка хладагентом надлежащего типа и система не будет прокачана в соответствии с предписаниями изготовителя автомобиля. Необходимо приобрести кабель подачи питания производства DEFA (отдельно или как компонент системы DEFA WarmUp). Подключайте обогреватель только к заземленной розетке электросети. Проверьте соединение заземления между розеткой электросети, корпусом обогревателя и шасси автомобиля.

DEFA не несет ответственность за любой ущерб, связанный с использованием не подлинных шлангов, устройств, установка которых не соответствует инструкциям, а также любых иных изменений. Претензии предъявляются в соответствии с национальными законами о защите прав потребителей. Пожалуйста, сохраните свою квитанцию на покупку.

A

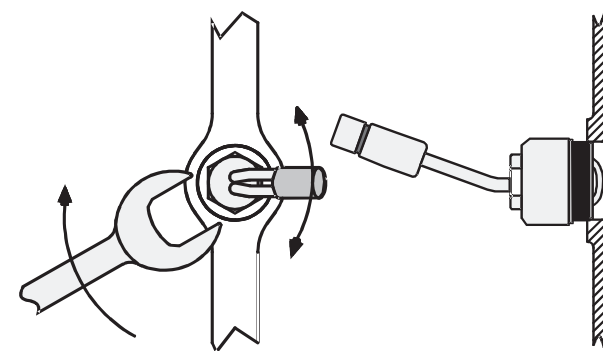

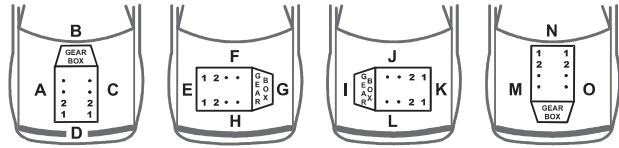

CHRYSLER							
PT CRUISER 2.2 CRD	02>		F	5			6
JEEP							
GRAND CHEROKEE 2.7 CRD	02>		C	9			2
MERCEDES							
100 D	87>		A				1
190 2.5 16V (201)	>93		C				1
190 D 2.5 TURBO (201)	>93	372	A				1
190 D 2.5 (201)	>93		A				1
190 D (201)	>93		A				1
190 E 2.6 (201)	>93		A				1
190, 190 E 1.8, 2.0, 2.3 16V	>93		C				1
200 D (124)	84>93		A				1
200 E, TE, CE (124)	92>95		C	9			1
200 E, TE, CE, 230 E, TE, CE	>92		C				1,2
207 D, 307 D	81>90		A				1
208 D, 309 D, 408 D	88>95		A				1
208 SPRINTER	95>		A	5			1
209 D, 309 D, 409 D	82>89		A				1
210 D, 310 D, 410 D	88>95		A				1
210, 310, 410	82>87		A				1
212			A	5			1
214, 314, 414 SPRINTER	96>		C				1
220E, TE, CE (124)	92>95		C	9			1,2
230 GE	82>89		C				1
240 D, TD 300 D, TD TURBO	>85		A				1
240 GD	82>87		A				1
250 D, TD (124)	85>93		A				1
250 D, TD (202)	93>		A				1

260 E, 300E, CE, TE, E4M	84>93		A				1
260 SE, SEL, 300 SE, SEL	85>91		A				1
280 E, TE, CE (124)	92>95		A	7			1
290 GD	95>		A	6			1
300 D, TD 4M (124)	85>93		A				1
300 GD	83>89		A				1
300 GD	89>		A				1
300 SE, SEL (140)	91>		A				1
300 TD TURBO 4M (124)	85>93		A				1
300 TE4M (124)	85>93		A				1
312 SPRINTER	95>	372	A	6			1
320 E, TE, CE (124)	92>95		A	7			1
400SE, SEL, 500 SE, SEL	91>93		C				1
A 180 Cdi	05>		H	9			1,8
A 200 Cdi	05>		H	9			1,8
B 180 Cdi	05>		H	9			1,8
C 180, C 200, C 220 (202)	93>		C	9			1,2,3
C 180 (203)	01>		C				1,2
C 180 SPORTCOUPE (CL203)	01>		C				1,2
C 200 KOMPRESSOR	00>		C				1
C 200 Cdi (202)	98>		A	6			1,4
C 200 Cdi (203)	01>		C				1,2
C 200 K SPORTCOUPE (CL203)	01>		C				1,2
C 220 D (202)	93>		A	6			1
C 220 D (202)	98>		C	9			1
C 220 CDi (203)	01>		C				1,2
C 220 CDi SPORTCOUPE (CL203)	01>		C				1,2
C 230 D (202)	96>		C	9			1
C 230 KOMPRESSOR	00>		C				
C 230 K SPORTCOUPE (CL203)	01>		C				1,2
C 250 D (202)	93>		A	5			1
C 270 CDi (203)	01>		C				1,2
C 280 (202)	93>		A	7			1
CLK 200 K (208)	01>		C				1,2

CLK 230 KOMPRESSOR	01>		C				1,2
E 200 (210)	95>		C	9			
E 220 D (210)	96>		A	6			1
E 200 CDi (211)	02>		C				2
E 220 (210)	95>		C	9			1
E 220 CDi (210)	98>		A	6			
E 220 CDi (211)	02>		C				2
E 230 (210)	95>		C	9			1
E 250 D (210)	95>		A	5			1
E 270 CDi (210)	00>		C				2
E 290 TD (210)	96>		A				1
E 300 TD (210)	95>	372	A	5			1
E 300 (210)	95>	372	A	5			1
E 320 (210)	95>		A	7			1
E 320 CDi (210)	00>	372	A				1
E 320 CDi (211)	02>	372	A				1
G 320	95>	372	A	7			1
G 350 DT	95>		A	5			1
ML 270 CDi	99>		C	9			1,2,5
S 280, S 320 (140)	93>		A				1
S 320 CDi	00>	372	A				
S 420, S 500 (140)	93>		C				1
SL 280, SL 320 (140)	93>		A				1
SL 500 (140)	93>		C				1
SLK 200, 230 ML	96>		C	3			1
SLK 230 K	01>		C				1,2
SPRINTER 208 CDi	00>		C				1
SPRINTER 211 CDi	00>		C				1
SPRINTER 313 CDi	00>		C				1
SPRINTER 315 CDi	06>	646	A				9
SPRINTER 413 CDi	00>		C				1
SPRINTER 416 CDi	00>		C				1
V-KLASS 200, 220 CDi	99>		H	3			1
VITO 108CDi, 110CDi, 112C	99>		H	3			1
VITO 108 D, 110 TD	96>		F	9			1
VITO 109 CDi	03>		A	5			
VITO 111 CDi	03>		A	5			

MERCEDES										
VITO 113	96>				H		3			1
VITO 115 CDi	03>				A		5			
VITO 115 CDi 4x4	06>	646			A		5	460413		9
VIANO 230	96>				H		3			1
VIANO CDi 2.2	03>				A		5			
PORSCHE										
944 S 16 V, 968					B					1
928 S 32 V	87>				B					1
SSANGYONG										
KORRANDO 2300	98>				C		2			1
MUSSO 602					A		6			1
MUSSO TDi, 602EL	98>				A		6			1
MUSSO E320					C		2			1
REXTON RX 230	03>				C					1,7
REXTON 320	06>	G32M-530			A					1,9
RODIUS 320	06>	G32M-530			A					1,9
VOLKSWAGEN										
LT 35 D					C		2			1

JEEP GRAND CHEROKEE 2.7 CRD, MERCEDES C180, C200, C220, 200 E/TE/CE, 220E/TE/CE, VITO 112 CDi, E270 CDi, ML 270 CDi, C200CDi, C220 CDi, CLK 230K, C270CDi, E270 CDi, E220CDi 02>, E200CDi

Демонтируйте пускатель.

MERCEDES C180, C200, C220

Обогреватель следует устанавливать снизу, из-под двигателя.

MERCEDES E210CDi, C200CDi

Перед установкой демонтируйте кронштейн перед заглушкой.

MERCEDES ML 270 CDI

Перед установкой

Перед установкой снимите пластиковый подкрылок с левой стороны и левое переднее колесо. Демонтируйте пускатель, чтобы облегчить установку.

CHRYSLER PT CRUISER 2.2 CRD

Удалите защитный экран под двигателем. Удалите штатную технологическую заглушку. Для того чтобы облегчить установку, используйте длинный пробойник и ударяйте им в середину заглушки. Для извлечения воспользуйтесь шестигранной трубкой. Установите обогреватель вместе с прилагаемым уплотнительным кольцом; не пользуйтесь алюминиевым уплотнителем. Завинтите обогреватель, используя расцепленную 32-мм трубку (II) или специальный гаечный ключ (I). Проложите кабель таким образом, чтобы он не контактировал с карданным валом. Проверьте, нет ли утечек.

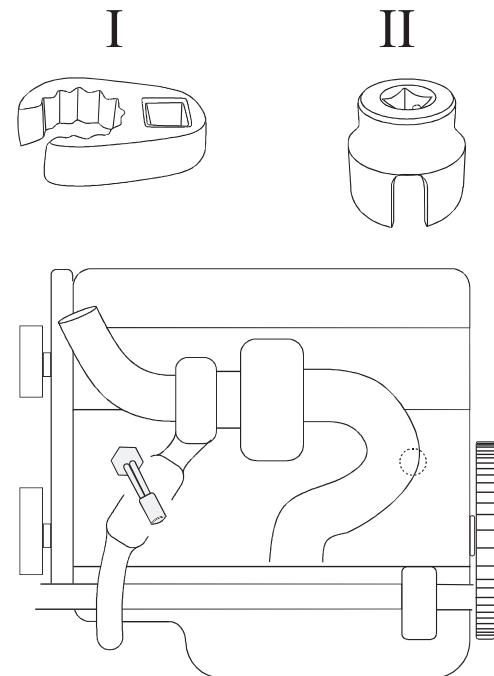

SSANGYONG REXTON RX 230

Удалите технологическую заглушку, которая установлена в задней части блока цилиндров двигателя, под впускной магистралью. Установите обогреватель. Проверьте, нет ли утечек.

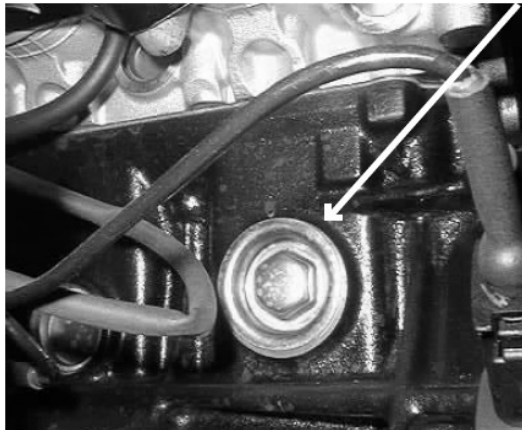

MERCEDES A 180 Cdi, A 200 CDi

ВНИМАНИЕ! Позаботьтесь о том, чтобы кабель не контактировал с карданным валом.

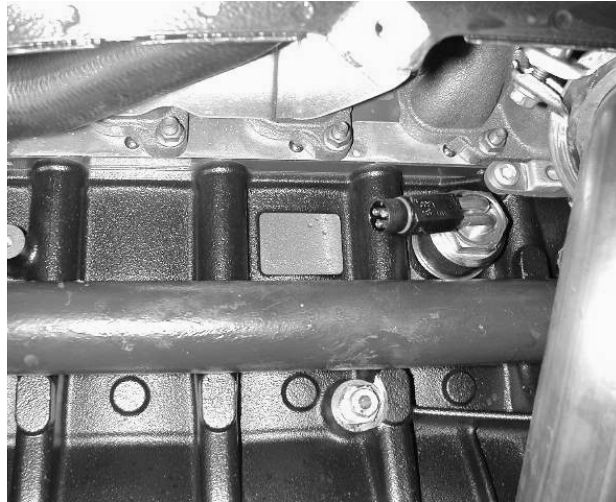

MERCEDES SPRINTER 315 CDi, VITO 115 CDi 4x4 SSANGYONG Rexton/Rodius 320

Удалите штатную технологическую заглушку и установите обогреватель. Дозаправьте систему охлаждения хладагентом, предписанным изготовителем автомобиля. Прокачайте систему в соответствии с инструкцией изготовителя автомобиля. Проверьте, нет

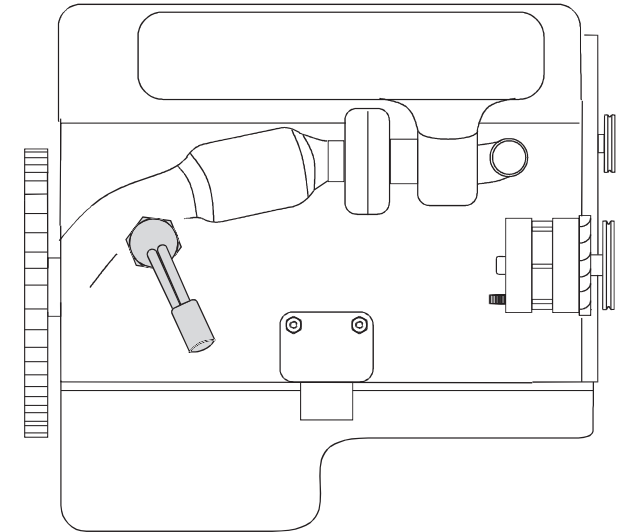

ли утечек.