

Правила эксплуатации и технического обслуживания

1. Техническое обслуживание ТСУ заключается в периодическом осмотре болтовых соединений ТСУ с автомобилем, крепления приборов электрооборудования и состояния окрашенной поверхности ТСУ. В целях предотвращения появления коррозии ТСУ необходимо содержать в чистоте от коррозионно-активных материалов (дорожная соль, грязь и влага). При обнаружении царапин, сколов поврежденное место необходимо обработать восстанавливающей краской, либо обратиться в сервисную службу.
2. Если автомобиль эксплуатируется без прицепа, необходимо снейной шар покрыть защитной смазкой и надеть защитный колпак. При сцепке прицепа с автомобилем шар должен быть смазан консистентной смазкой.
3. После фиксации снейной головки прицепа на шаре ТСУ, осуществлять страховочную связь прицепа с автомобилем, используя петлю на ТСУ для крепления страховочных цепей.
4. После пробега 1000 км с прицепом проверить натяжку всех резьбовых соединений ТСУ.

Не допускается буксировка прицепа полной массой более указанной и со скоростью, превышающей 90 км/час.

ГАРАНТИЙНЫЕ ОБЯЗАТЕЛЬСТВА

1. ООО «Бозал-Автофлекс» гарантирует безотказную работу ТСУ в течении 12 месяцев со дня установки в специализированной мастерской, при условии его эксплуатации в полном соответствии с настоящим руководством.

Предприятие не несет ответственность за безопасность и надежность работы ТСУ при внесении потребителем изменений в его конструкцию, а также при замене болтов и зак с классом прочности ниже 8.8.

2. Любые претензии принимаются во внимание только при наличии заполненного свидетельства об установке с печатью и подписью установщика и двух этикеток с упаковки, с указанием контрольной массы ТСУ и коробки.
3. Изготовитель оставляет за собой право на изменение конструкции ТСУ, поэтому некоторые изменения, не ухудшающие его прочностные и потребительские качества, могут быть не отражены в настоящем руководстве.

15 4-19 04 20 13

Штамп ОТК

Дата изготовления

СВИДЕТЕЛЬСТВО ОБ УСТАНОВКЕ

ТСУ	установлено на автомобиль:
Модель	VIN
Мы, как установщики ТСУ на данное транспортное средство подтверждаем, что точки крепления ТСУ на кузове автомобиля, а также процесс установки отвечают требованиям схемы монтажа, указанной в данной инструкции по монтажу.	
МП	Дата установки
.....	Подпись

Благодарим Вас за то, что Вы выбрали наше изделие. Надеемся, что оно в полной мере оправдает Ваши надежды и при покупке следующего автомобиля мы снова можем ответить Вам среди наших покупателей. Счастливого пути!

Производитель гарантирует, что данное изделие по используемым материалам, применяемой технологии производства и другим показателям соответствует образцам, прошедшим испытания на прочность и отвечает общим техническим требованиям по ГОСТ Р 41.55-2005. Во избежание возможных ошибок, перед установкой внимательно ознакомьтесь с инструкцией по монтажу и возможностью применения данного ТСУ к Вашему автомобилю.

ПОРЯДОК МОНТАЖА

1. Распакуйте фаркоп и его принадлежности, а затем проверьте каждую деталь. Если нужно, то в точках фиксации удалите защитную наклейку;
2. Демонтируйте задние фонари и бампер, после этого согласно чертежа закрепите кронштейны балки ТСУ с прижимными пластинами к раме автомобиля соответствующими крепежными элементами.
3. Установите снейной шар и зафиксируйте соответствующими крепежными элементами.
4. Согласно схемы электромонтажа подсоедините электропровода к задней связке проводов автомобиля.
5. Установите на прежнее место задние фонари бампер.
6. Монтаж фаркопа рекомендуется производить исключительно спецмастерским и сервисам.

Комплектность изделия	
Балка ТСУ	1 шт.
Коробка упаковочная	1 шт.
Упаковка полиэтиленовая	1 шт.

bosal

Инструкция по монтажу тягово-сцепного устройства шарового типа 2852 А для автомобилей Suzuki Jimny

Год выпуска автомобиля:	1998/9 -
Допустимая полная масса прицепа, кг.	1200
Вертикальная нагрузка на шар, кг.	50
Вес нетто, кг.	14,6



ТОВАР СЕРТИФИЦИРОВАН

Официальные дилеры ООО «Бозал-Автофлекс»:
 г. Архангельск ООО «Легон-Плюс-Авто» 8(8182) 22-48-15
 г. Волгоград ООО «Артмил» 8(8442) 98-74-98
 г. Екатеринбург ООО «К.Автоинженер» 8(343) 379-39-89, 373-42-73
 г. Екатеринбург ООО «Алфа-Торг» 8(343) 26-88-308
 г. Иркутск ООО «СибАвто-Вост» 8(3952) 710-194
 г. Шелехов ООО «НОВАДАВ» 8(495) 777-54-59
 г. Москва ООО «Алексей-Авто» 8(495) 745-79-11
 г. Москва ЗАО «Компаньон Бей» 8(495) 788-95-97
 г. Москва ООО «ТРИ-АВ» 8(495) 720-51-03
 г. Оренбург ИП Володарев О.Е. 8(3532) 57-99-85
 г. Орск ООО «Валентин» 8-905-899-0015
 г. Новосибирск ООО «Механика» 8(383) 291-59-60
 г. Новгород ООО «Т.Д. Плаза» 8(831) 279-53-24
 г. Пермь ИП Устинов Ю.И. 8(3422) 98-27-20
 г. Пермь ООО «Автооборудование» 8(342) 220-87-87
 г. Самара ООО «Автоинж» 8-927-002-90-06
 г. Surgut ООО «Интер-Парт» 8(3462) 24-00-44
 г. Кемерово ООО «АутоМобиль» 8(3843) 23-14-76
 г. Красноярск ИП Горюнов М.М. 8-902-040-4151
 г. Тюмень ИП Трещинин Н.В. 8(3452) 32-22-12, 41-52-62
 г. Тюмень ИП Пилипкин А. 8-961-213-0278
 г. Уфа ООО «Артмил» 8-917-347-1780
 г. Челябинск ИП Шаймов В.П. 8(351) 260-44-75, 900-72-73
 г. Челябинск ИП Сайнева В.В. 8(3512) 773-76-91

ООО «Бозал-Автофлекс»
 462800, Россия, Оренбургская обл.,
 п. Новоорск, ул. Шоссейная 18
 Тел.: (35363) 7-05-06
 Тел./факс: (35363) 7-13-20
 (495) 785-66-07
 www.bosal-autoflex.ru

СХЕМА МОНТАЖА ТСУ

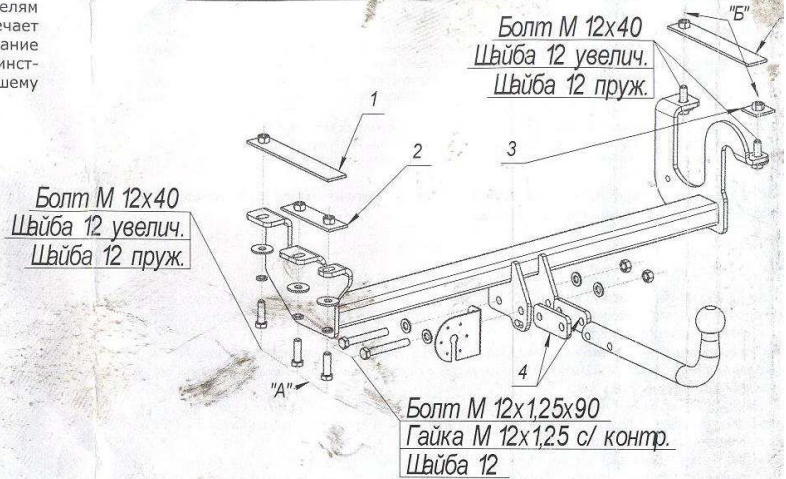

Коробка упаковочная

Болт М12х90	2 шт.
Болт М12х40	5 шт.
Гайка М12х1,25 с/контр.	2 шт.
Шайба 12 пруж.	5 шт.
Шайба 12 увелич.	5 шт.
Шайба 12	4 шт.
Шар VN0866	1 шт.
Пластина прижимная	1 шт.
Пластина прижимная-2	2 шт.
Пластина прижимная-3	3 шт.
Пластина дистанционная	4 шт.
Защитный колпачок	1 шт.
Подрозетник	1 шт.
Инструкция по монтажу	1 шт.