

# NISSAN PATHFINDER -защита КПП

Кузов:

год вып.: \*\*\*\*\*;

Объём: \*\*\*

VIN:-

АКПП

Сталь TYPE :15.758

Алюминий TYPE :15.760

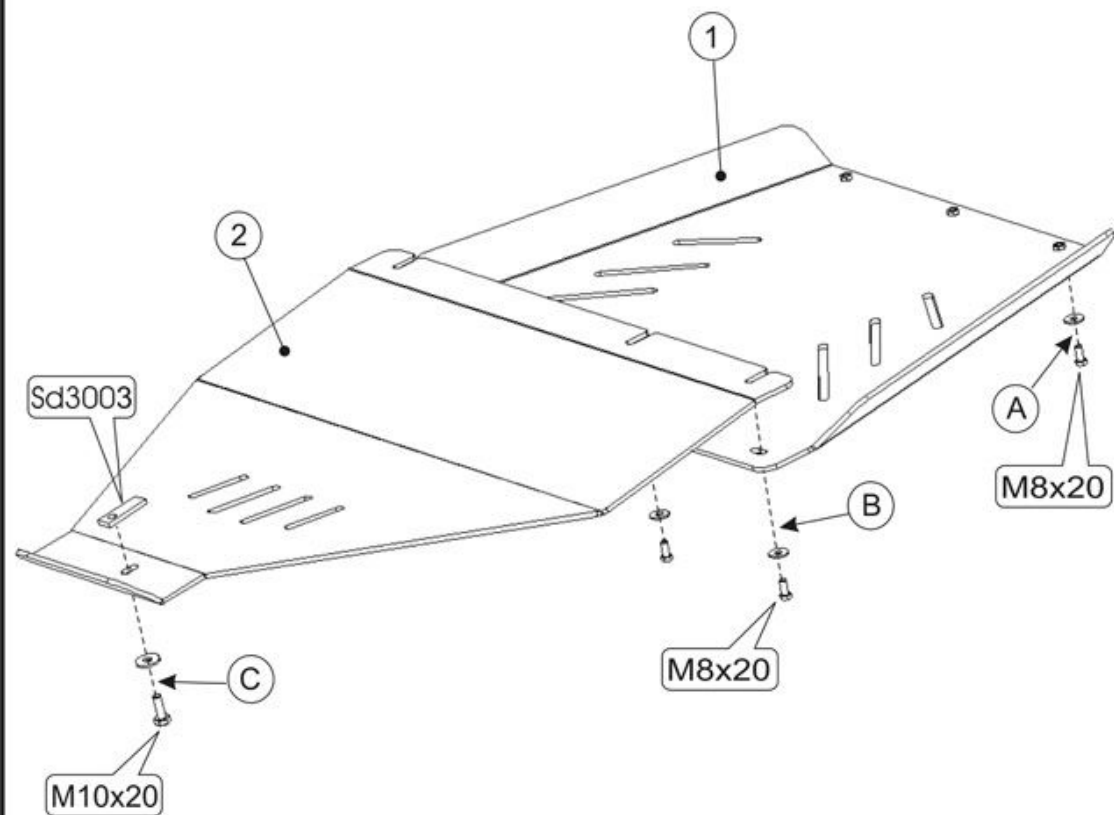

1. Защита устанавливается после установки защиты картера.
2. Деталь "1" установить поверх защиты картера и соединить их болтами М 8х20 -(В).
3. Задняя часть крепится к балке болтами М 8х20 на штатные места -(А).
4. Деталь "2" установить под деталь "1" и закрепить заднюю часть к силовому элементу болтом М 10х20 с закладной планкой SD3003 -(С).
5. Все точки крепления затянуть.



6 x M 8x20  
1 x M 10x20



6 x 8  
1 x 10

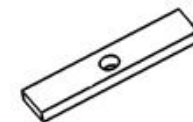

2 x 65x20x20 -SD3003

ООО "Металлопродукция"