

FORD TRANSIT

Кузов: год-вып.: 2006-;
 VIN:- WFOXXXTTFX6J76889 МКПП
 Объем: 2,2
 Type: 08.1002

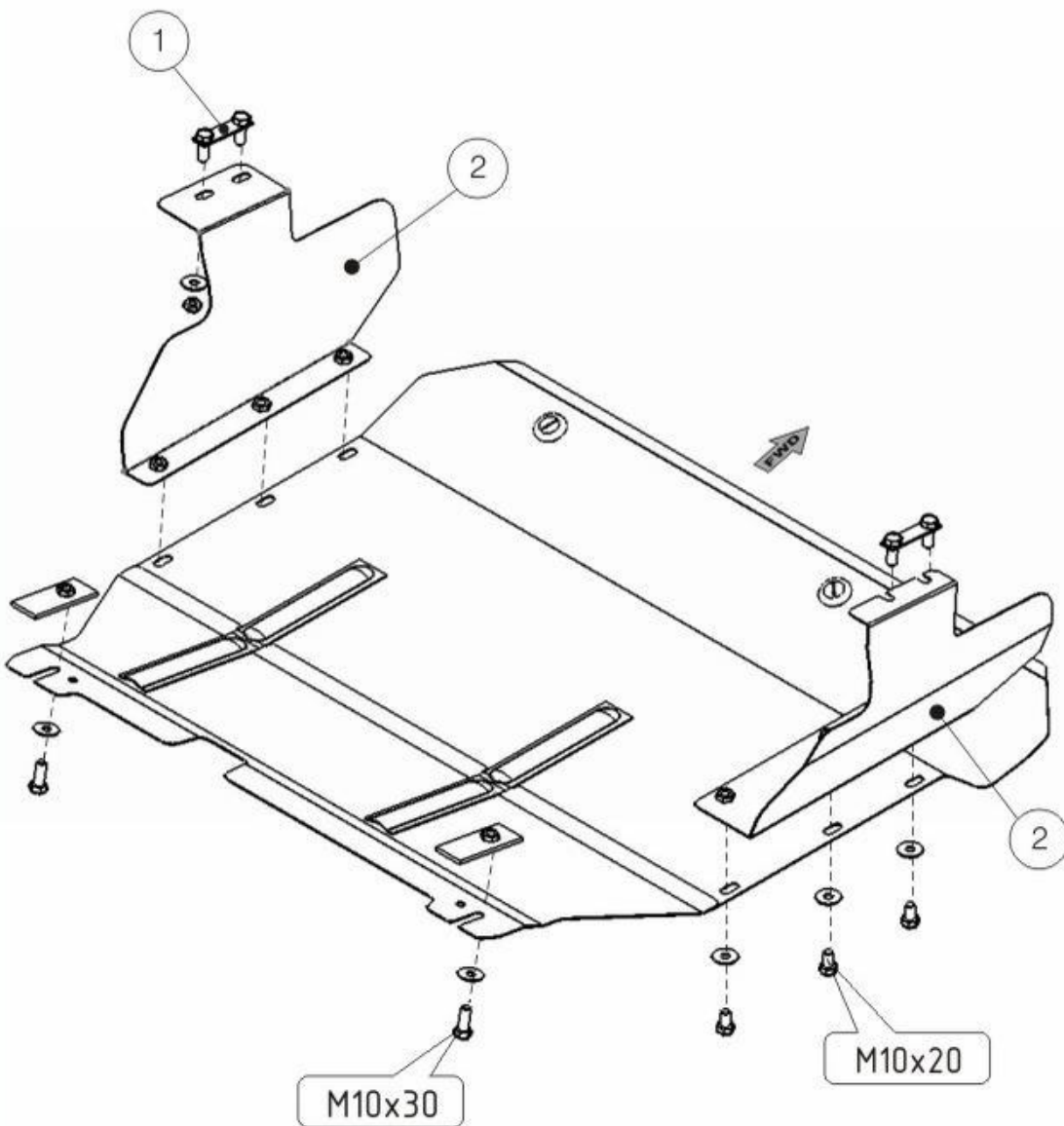

1. Разобрать защиту на составные элементы.
2. Установить внутрь лонжеронов скобы "1" через отверстия в нижней части.
3. Прикрепить, не затягивая, боковые крылья "2" к установленным скобам.
4. На часть шланга, выступающего за габариты двигателя, одеть защитный гофрированный шланг, так, чтобы не было контакта с защитным крылом.
5. Вставить закладные планки в отверстия на балке переднего моста.
6. Основание защиты крепится к установленным крыльям болтами М 10х20.
7. Задняя часть защиты крепится болтами М 10х30 к установленным закладным планкам.
8. Все точки крепления затянуть.

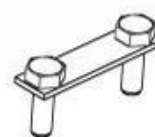

2 x Скобы



1 x Шланг гофрированный



4 x М 10



2 x Планка закладная



6 x М 10х20
 2 x М 10х30



12 x 10

ООО "Металлопродукция"