

Инструкции по установке защиты картера автомобиля **FORD Fusion**

Кузов:

Объём:

Год выпуска:

Вид КПП:

№ по каталогу: 08.0602

Схема установки:

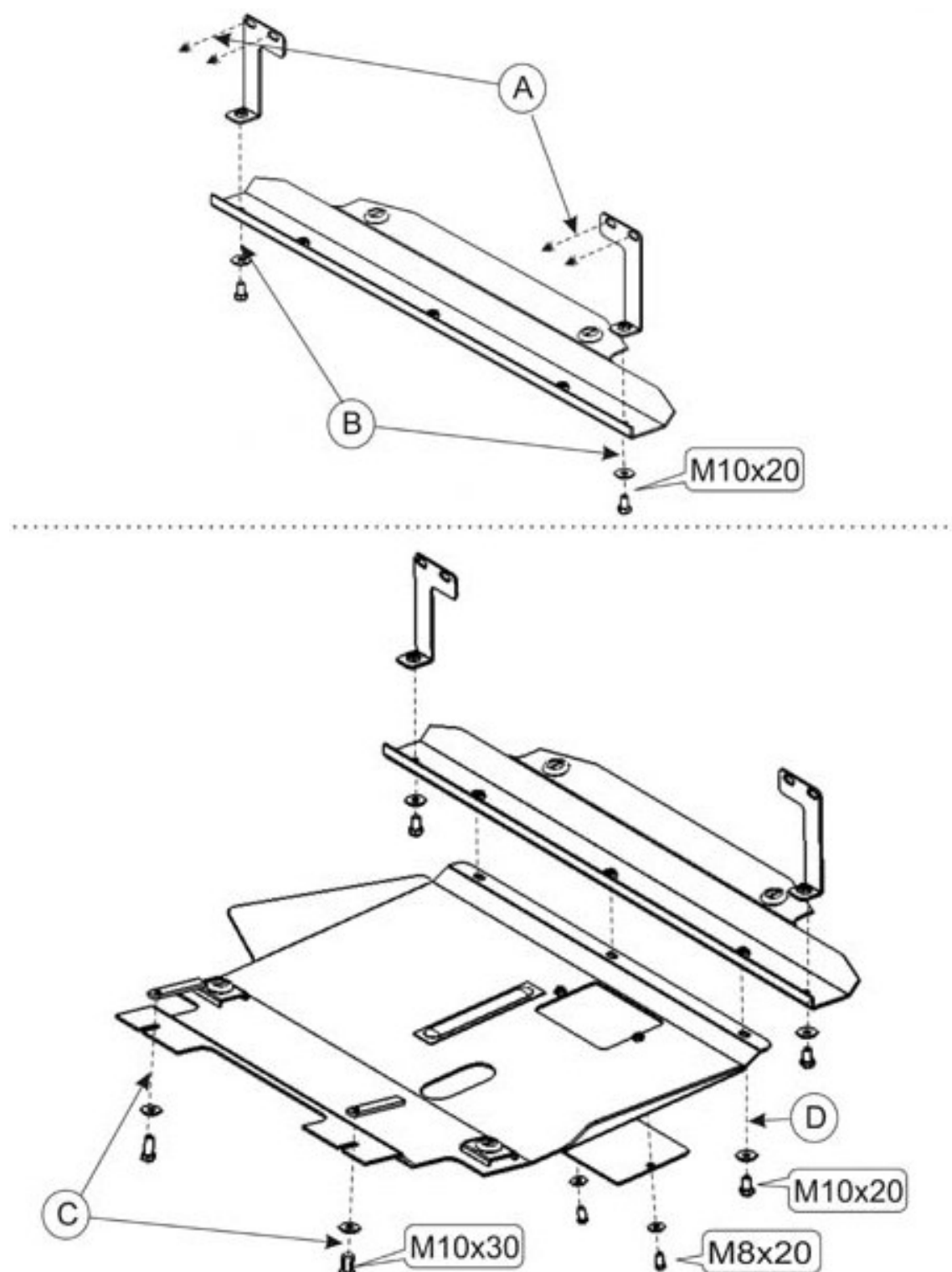

Последовательность выполнения работ

1. Снять штатный пластиковый пыльник.
2. Разобрать защиту на составные элементы.
3. Отвернуть по два болта крепления фланца бампера и установить на эти места кронштейны защиты -(А).
4. Переднюю часть защиты прикрепить к установленным кронштейнам болтами М 10х20 -(В).
5. Закладные планки собрать с болтами М 10х30 и в таком виде вставить в отверстия балки переднего моста.
6. Заднюю часть защиты надеть на установленные болты с планкой -(С). переднюю часть прикрепить к установленной детали болтами М 10х20 -(D).
7. Все точки крепления затянуть.

Защита комплектуется:

