

BMW 525

Кузов: E-34

год вып.:1998-2003;

Объём: 2,8;

VIN:-

4x4

TYPE :03.403

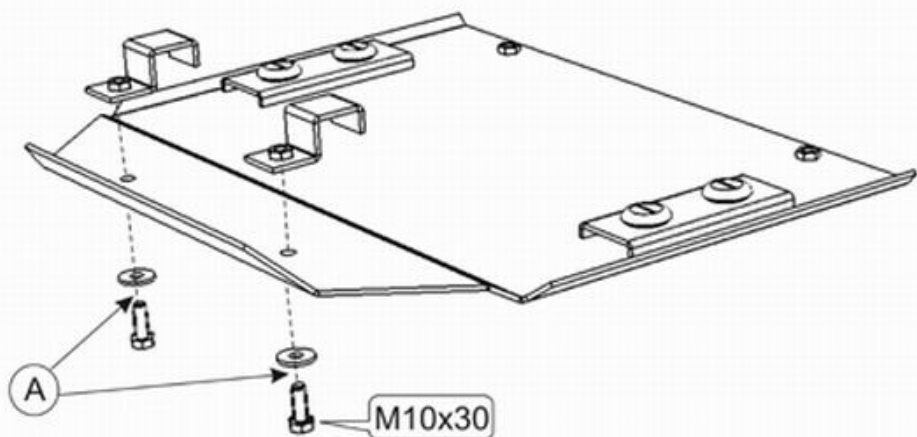

1. Снять штатный пыльник.
2. Разобрать защиту на составные элементы.
3. Заднюю часть защиты прикрепить к поперечной балке машины с помощью прижимов и болтов М 10х30-(А).
4. Установить закладные планки Sd3001 в отверстия балки радиатора.
5. Переднюю часть защиты прикрепить к установленным планкам болтами М 10х40 -(В).
6. Обе части защиты соединить болтами М 10х20 -(С).
7. Дополнительно закрепить к лонжеронам боковые крылья болтами М 10х20.
8. Все точки крепления затянуть.

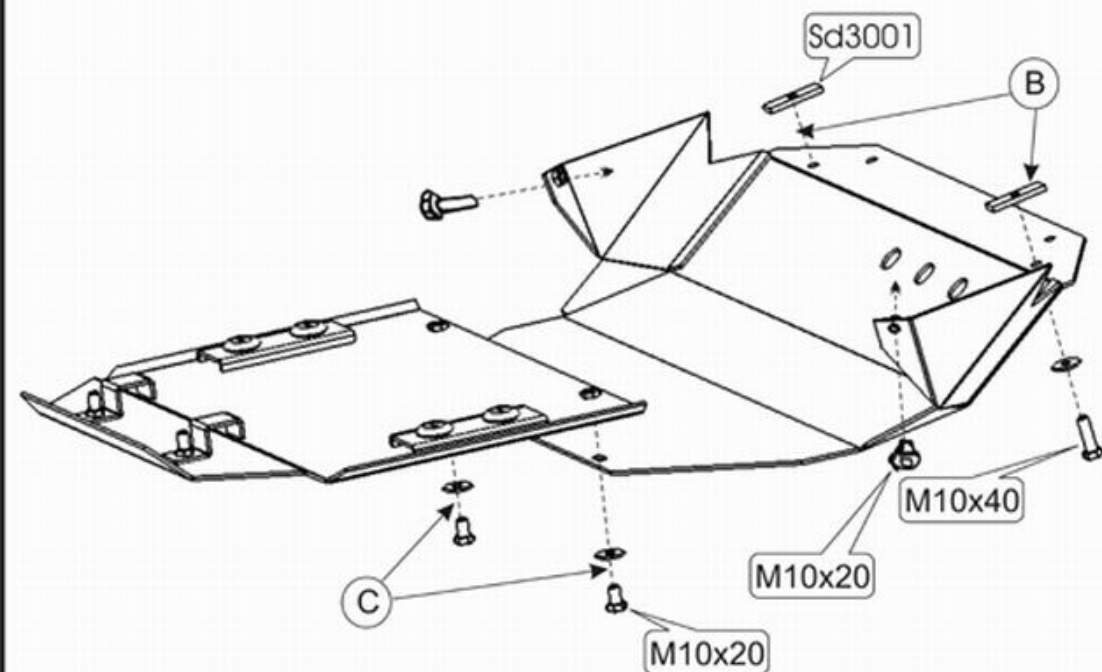

ООО "Металлопродукция"