



FALCON BPS-4

ПАРКОВОЧНЫЙ РАДАР FALCON BPS-4

НАЗНАЧЕНИЕ

Парковочный радар FALCON BPS-4 предназначен для облегчения парковки автомобиля. Парковочный радар предупреждает водителя звуковыми сигналами о приближении к препятствию позади автомобиля.

Внимание! Парковочный радар никогда не способен заменить глаза водителя. Парковочный радар может не увидеть препятствие, полностью поглощающее ультразвуковую волну или отражающее ее в сторону от датчика. Например, пушистые собаки, человек в меховой одежде, поверхность с сильным наклоном.

- Парковочный радар подключается к лампе заднего хода автомобиля. Парковочный радар включается только тогда, когда автомобиль движется задним ходом по команде от рычага коробки передач. Он не будет функционировать, если автомобиль движется задним ходом на нейтральной скорости
- Радар имеет шесть градаций звукового оповещения в зависимости от удаления до препятствия
- Наличие разъемных соединений у датчиков, их малый диаметр (21,5мм) обеспечивают простоту подключения и инсталляции устройства на автомобиль

КОМПЛЕКТНОСТЬ ПОСТАВКИ:

Процессорный модуль:	1 шт.
Датчик:	4 шт.
Провод датчика:	4 шт.
Провод питания:	1 шт.
Инструкция:	1 шт.
Упаковка:	1 шт.
Звуковой излучатель с проводом:	1 шт.

ТЕХНИЧЕСКИЕ ПАРАМЕТРЫ:

Напряжение питания:	от 10В до 15В
Ток потребления:	36мА
Потребляемая мощность:	0,6Вт
Рабочая температура:	от -40°C до +85°C
Максимальная дистанция обнаружения препятствия:	1,7м

ОПРЕДЕЛЯЕМОЕ РАССТОЯНИЕ И СПОСОБ ИНДИКАЦИИ

Зона	Расстояние	Звуковая индикация
1	1,7м — 1,5м	Би————Би
2	1,5м — 1,0м	Би——Би——Би
3	1,0м — 0,7м	Би-Би-Би-Би-Би
4	0,7м — 0,5м	Би-Би-Би-Би-Би-Би
5	0,5м — 0,3м	БиБиБиБиБиБиБи
6	0,3м — 0,0м	Биииииииииииии

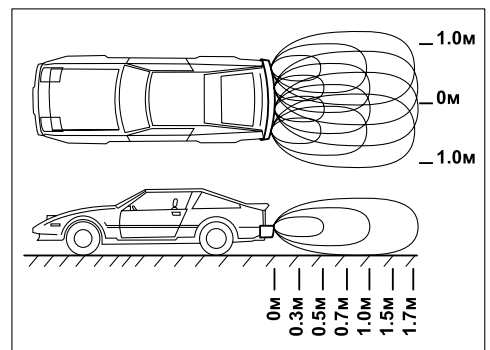

РЕКОМЕНДАЦИИ ПО УСТАНОВКЕ

ДАТЧИКИ

Датчики следует устанавливать на высоте 0,5 - 0,7 м от земли. Чрезмерно низкая установка может вызывать ложные срабатывания, чрезмерно высокое расположение не позволит обнаружить низкие препятствия.

Перед установкой датчиков убедитесь в отсутствии ложных срабатываний от элементов, выступающих из задней части автомобиля (кронштейны крепления запасного колеса, прицельное устройство, элементы выпускной системы).

Перед разметкой и сверлением бампера убедитесь в отсутствии или наличии в конструкции бампера специально отведенных для датчиков мест крепления. В комплектации современных автомобилей зачастую завод изготовитель предусматривает наличие парковочных радаров, поэтому в бамперах предусматриваются места для прокладки проводов и датчиков. Воспользуйтесь ими.

Датчики должны быть установлены на расстоянии 0,30 - 0,32 м друг от друга. Расстояние между крайним правым и крайним левым датчиком — 1 - 1,3 м.

Диаметр отверстий для установки датчиков — 21,5 мм. Датчики плотно устанавливаются в отверстия на заднем бампере автомобиля. При неплотной установке есть вероятность ложных срабатываний датчика. Каждый датчик имеет свой номер и подключается к белому разъему процессорного модуля с тем же номером, т.к. настройка каждого датчика индивидуальна. Датчики при установке должны быть ориентированы строго назад, проводом подключения вниз. Устанавливайте датчик в отверстие, равномерно нажимая на его поверхность плоской дощечкой. Недопустимо надавливать на датчики пальцами во избежание их повреждения. Не забудьте после подключения надеть на тыльную сторону датчика защитный пыльник. В процессе эксплуатации не допускайте сильного загрязнения и механических повреждений датчиков.



ПРОЦЕССОРНЫЙ БЛОК

Процессорный блок должен быть установлен в багажнике в защищенном от попадания влаги и механических воздействий месте. Красный провод блока подключите к проводу на лампе заднего хода, на котором появляется +12В при включении. Черный провод соедините с массой.

ЗВУКОВОЙ ИЗЛУЧАТЕЛЬ

Установите звуковой излучатель в багажнике или салоне автомобиля. Его звук должен быть хорошо слышен водителю. Подключите разъем красного цвета к разъему красного цвета на процессорном блоке с надписью "BUZ". Разъем на боковой поверхности процессорного блока с надписью "DISPLAY", в данной модели не используется (если он присутствует).

ТЕСТ

При подаче питания на процессорный блок звуковой излучатель подаст два коротких сигнала, подтверждая тем самым включение парковочного радара. Установите позади автомобиля препятствие, которое не может повредить автомобиль в случае соприкосновения с ним, и проверьте работу парковочного радара. Изменение частоты звуковых сигналов при приближении к препятствию должно соответствовать приведенным в описании значениям расстояний с точностью не менее 10%.

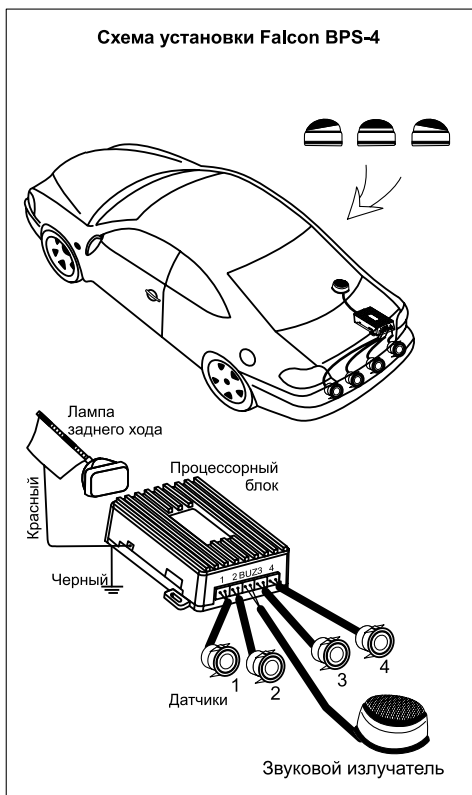

Парковочный радар может не увидеть препятствие, полностью поглощающее ультразвуковую волну или отражающее ее в сторону от датчика

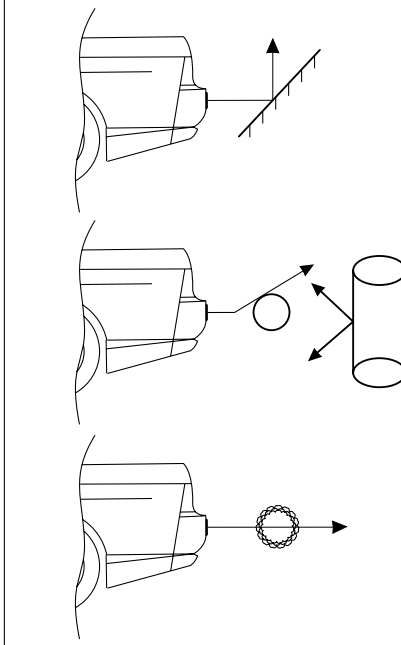
**ГАРАНТИЙНЫЙ ТАЛОН**

Модель

FALCON BPS-4

Дата покупки/установки

штамп предприятия торговли (установочного центра)

ГАРАНТИЙНЫЙ СРОК - 3 ГОДА СО ДНЯ ПРОДАЖИ