

**N**

Varmeren monteres på H-siden ved girkassen. Benytt et ferdig hull i rammevengen for festing av varmeren, Plasseringen kan variere p.g.a. div. påbygg. Skru så ut tappepluggen for vann og monter vinkel nippel B 46039128 slik at nippel 5 - 2 lar seg montere når vinkel -nippel er skrudd til. Monter så kon - nippel B 46039127 i A 3 (synlige hull evt. hull i bakkant av topplock. Kon-nippelen monteres som en vanlig blokkvarmer. Monter slange fra kon - nippel og ned til varmer og fra 5 - 2 til varmer.

**S**

Värmaren monteras vid växellådans höger sida. Fäst värmaren i befintligt hål i rambalken. Placeringen kan variera p.g.a. div. påbygg. Demontera urtappningspluggen för vatten i motorblocket, montera vinkelnippeln B46039128. Nippel monteras så att nippel 5-2 går att montera i vinkelnippeln när nippeln är åtdragen. Montera kon-nippel B46039127 i A3 (synligt hål) ev. hål i bakkant av topplock. Kon-nippelen monteras som en vanlig blockvärmare. En slang monteras mellan kon-nippeln och värmaren samt mellan nippel 5-2 och värmaren.

**FIN**

Lämmitin kiinnitetään oikealle puolelle vaihteiston viereen. Käytä olemassa olevaa reikää rungossa lämmitimen kiinnitykseen. Paikka saattaa vaihdella auton varusteista riippuen. Poista vedenlaskutulppa moottorista, ja asenna tilalle kulmaliitin B46039128 siten että liitin 5-2 voidaan asentaa kun kulmaliitin on kiristetty. Asenna kartioliitin B46039127 pakkastulpan reikään A3 (näkyvät reijät) - tai mahd. reikään sylinterikannen takaosassa. Kartioliitin asennetaan kuten tavallinen lohkolämmitin. Asenna letku kartioliittimestä lämmittimen ylemmään liitäntään, ja toinen letku liittimeltä 5-2 lämmittimen alemmaan liitäntään.

**GB**

The heater should be fitted on the right hand side near the gearbox. Use one of the existing holes in the frame bed for heater fitment. Location may vary due to different fittings. Remove the coolant drain plug and fit the angled nipple B 46039128 in such a way that nipple 5-2 can be fitted when the angled nipple is tightened. Fit conical nipple B 46039127 to A3 (to a visible hole or to a hole to the rear of the cylinder head). The conical nipple should be fitted in the same way as a standard engine block heater. Fit a hose from the conical nipple down to the heater and from 5-2 to the heater. The heater may also be fitted to the cover before this is bolted to the engine. Bleed the cooling system in accordance with the manufacturer's instructions and check that there are no leakages before the heater is taken in use.

**D**

Das Motorvorwärmgerät wird an die H-Seite bei den Getriebe angebracht. Verwenden Sie eines fertiges Loch in den Ramenträger der Vorwärmer zu befestigen. Die Platzierung kann auf Grund verschiedene anbauen variieren. Das Gezapftpflock für Wasser ausschrauben und der Nippelwinkel B46039128 montieren, so daß der Nippel 5-2 sich montieren lassen, wenn der Winkelnippel zugeschraubt ist. Dann der kegelförmiges Nippel B46039127 in A3 hinten auf den Topflockdeckel montieren. Der Kegelförmiges Nippel wird wie einer gewöhnliches blockwärmer montiert. Einer Schlauch von dem Kegelförmige Nippel und hinunter zu dem Wärmer montieren, und von 5-2 zu Wärmer. Die Anlage entlüften und die Zirkulation kontrollieren.

MERCEDES V6 D

**N**

Her monteres DEFA 723 i rammen på venstre side av motoren. Plassering av varmeren kan variere på grunn av div. påbygg. Demonter frostlokket (1) i fronten av vannkanalen mellom toppene. Monter kon nippel på ø34mm. Legg en slange (2) fra nippelen, og ned til venstre side av motoren. Slangen legges på insiden av filtrene. Demonter føleren for flammestarten (3), (evt. tappeplugg), og monter T-nippel (evt. vinkelnippel). Føleren monteres i enden, og den korteste slangenippelen monteres i siden. Slangenippelen pekende bakover. En slange legges fra slangenippelen, og ned til bunnen av varmeren (4). Den andre slangen monteres på toppen av varmeren. Påse at slangene ikke kommer i klem, eller i nærheten av bevegelige / varme deler. Se ellers i monteringsanvisningen til varmeren.

**S**

DEFA 723 monteras i ramen på vänster sida av motorn. Placeringen av värmaren kan variera på grund av olika påbygg. Demontera pluggen (1) i fronten av vattenkanalen mellan topparna. Montera kon nippel (ø34mm). Montera en slang (2) från nippeln ner till vänstra sidan av motorn. Slangen placeras på insidan av filtret och vidare till övre ingången på värmaren. Demontera givaren för kalstarten (3), (evt. även avtappningspluggen) och montera T-nippeln (evt. även vinkelnippeln), givaren monteres i änden, den kortare slangnippeln monteres i sidan. Slangnippeln skall peka bakåt. En slang monteras från nippeln ner till den lägsta ingången på värmaren (4). Var noga med att slangene inte kommer i kläm mellan rörliga delar eller placeras mot/närheten av varma delar. Se vidare i monteringsanvisningen till värmaren.

**FIN**

Moottoriniammitin DEFA 723 asennetaan runkoon moottorin vasemmalle puolelle. Lämmittimen sijoitus saattaa vaihdella varusteista riippuen. Poista pakkastulppa (1) vesikanavan etupuolelta sylinterikansien välissä. Asenna tilalle kartioliitin ø34mm. Kiinnitä vesietku (2) kartioliittimeen ja vie letku moottorin vasemmalle puolelle alas suodattimien alta, lämmittimen ylemmään vesiliitäntään. Irrota liekkikäynnistysanturi (3) ja asenna T-liitin tilalle. Anturi asennetaan T-liittimen päähän ja lyhyempi letkuliitin sivuun, siten että se osoittaa taaksepäin. Kiinnitä vesiletku letkuliittimeen ja vie letku lämmittimen alemmaan vesiliitäntään (4). Auto ilman liekkikäynnistystä: Poista vedenpoistotulppa moottorista ja asenna kulmaliitin tilalle. Varmista etteivät letkut joudu puristuksiin tai kuumeenievien/liikkuvien osien välittömään läheisyyteen. Noudata muutoin pakkauskassa mukana olevia yleisohjeita koskien yleislämmitintä DEFA 723.

**GB**

For this model, DEFA 723 should be mounted on the chassis on the left hand side of the engine. Location of the heater may vary due to other fitments. Remove the frost cover (1) at the front of the water jacket between the cylinder heads. Fit the conical nipple, diam. 34mm. Fit a hose (2) from this nipple and down to the left hand side of the engine. Place the hose on the inside of the filters. Remove the sensor for the flame starter (3) (alternatively drain plug), and fit a T-nipple (alternatively an angled nipple). Fit the sensor on the end, and the shortest hose nipple on the side. The hose nipple should point rearwards. Fit a hose from the hose nipple, leading down to the bottom of the heater (4). Fit the other hose to the top of the heater. Make sure that the hoses are not nipped or obstructed in any way and are kept clear of moving and hot parts. Refer to the fitting instructions for the heater.

**D**

Hier wird DEFA 723 an linken Rahmen des Motors montiert. Die Platzierung des Motorwärmer kann aufgrund verschiedene Anbauen variieren. Der Kernlochdeckel abmontieren (1) in die Front des Wasserkanals zwischen die Topfen. Der Kegelförmiges Nippel auf ø34mm. Einer Schlauch (2) von dem Nippel zu den linken Seite, und hinunter zu den Motor legen. Der Schlauch auf die Innerseite des Filters legen. Der Fühler des Flammenstarters abmontieren (3) (möglicherweise Gezapftpflock) und der T-nippel (möglicherweise Winkelnippel) einbauen. Der Fühler wird auf das Ende montiert, und den kürzesten Schlauch- Nippel wird in die Seite montiert. Der Schlauchnippel zeigt nach hinten. Einer Schlauch wird von dem Schlauchnippel hinunter zu den Boden des Motorwärmer (4) gelegt. Der anderen Schlauch wird auf dem Topf des Wärmers montiert. Aufpassen daß die Schlauchen nicht in die Klemme kommen, oder in die Nähe von bewegliche/Wärme Teilen kommen. Sonst in die Einbauhinweis des Vorwärmers sehen.

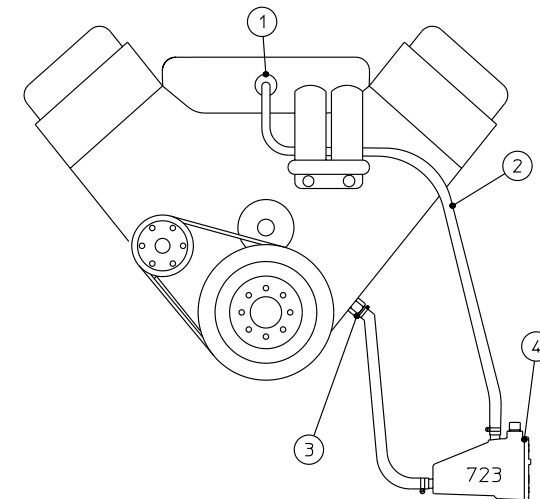

460391

DEFA

**N**

Her monteres DEFA 723 i rammen på venstre side av motoren. Plassen kan variere på grunn av div.påbygg. Kapp slangen(1), like etter vinkelen. Monter T-stykket(2). Slangen(3), legges litt nedover før den går opp til eksp.tank. Slangen(4) legges på innsiden av viftereimene og vannslangen, og ned til toppen av varmeren(8). Slangen festes godt til motoren(5). Demonter tappennippel på høyre side av motoren, og monter den lange slangenippelen(7). Monter en slange(6), mellom nippelen og bunnen av varmeren. Påse at slangene ikke kommer i klem, eller i nærheten av viftereimene. Se ellers i monteringsanvisningen til varmeren.

**S**

DEFA 723 monteras i ramens vänstra sida. Placeringen kan variera på grund av olika påbyggnader. Kapa slangen(1), direkt efter vinkeln. Montera T-stykket(2). Slangen(3) monteras på insidan av flåktremmen och kylarslang, och ner till det övre utgången på värmaren(8). Slangen fästes ordentlig på motorn(5). Demontera avtappningspluggen på motorns högra sida, placera den långa slangnippeln i dess ställe(7). Montera en slang(6) mellan nippeln och den nedre ingången på värmaren. Var noga med att slangen inte klämms eller kommer i kontakt med flåktremmen, se vidare i monteringsanvisningen till värmaren.

**FIN**

Mottoriniämmitin DEFA 723 asennetaan runkoon moottorin vasemmalle puolelle. Lämmittimen sijoitus saattaa vaihdella varusteista riippuen. Katkaise letku (1) mutkan jälkeen. Asenna T-kappale (2). Letku (3) tulee tehdä mutkan alaspäin ennenkuin se menee paisuntasäiliöön. Letku(4) viedään tuulettimen hihnojen ja vesiletkun sisäpuolelta lämmittimen ylemmän vesiliitäntään(8). Kiinnitä letku moottoriin (5) hyvin. Irrota vedenpoistotulppa moottorin vasemmalta puolelta ja asenna tilalle pidempi letkuliitin (7). Letku (6) asennetaan letkuliittimen ja lämmittimen alemman vesiliitäntän väliin. Varmistu etteivät letkutjoudu puristuksiin tai kuumenevien / liikkuvien osien välittömään läheisyyteen. Noudata muutoin pakkauksessa mukana olevia yleisohteja koskien yleislämmittintä DEFA 723.

**GB**

DEFA 723 is fitted to the chassis on the left hand side of the engine. The exact location can vary due to different fitments. Cut hose (1) just after the bend in the hose. Fit the T-piece (2). Route hose (3) downward slightly before leading it up to the expansion tank. Hose (4) should be routed on the inside of the fan belts and water hoses, down to the top of the heater (8). Fit the hose securely to the engine (5). Remove the drain nipple on the right hand side of the engine, and fit the long hose nipple (7). Fit a hose (6) between the nipple and the bottom of the heater. Make sure that the hoses are not nipped and are well clear of the fan belts. Refer to the assembly instructions for the heater.

**D**

Hier wird DEFA 723 an linken Rahmen des Motors montiert. Die Platzierung des Motorwärmer kann auf grund verschiedene anbauen variieren. Der Schlauch wird gekappt (1) ganz hinter den Winkel. T-stück(2) montieren. Der Schlauch(3) ein wenig nach unten legen bevor er zu einer Expantionstank hinauf gelegt wird. Der Schlauch(4) wird auf die innerseite die Keilriemen und der Wasserschlauch gelegt, und hinunter zu dem Topf des Wärmers (8). Der Schlauch gut zum Motor festen (5). Der Gezapfte Nippel auf die Rechte Seite des Motors abmontieren, und der Lange Schlauchnippel (7) einbauen. Einer Schlauch wird zwischen den Nippel und den Boden des Wärmers montiert. Aufpassen daß die Schlauchen nicht in die Klemme kommen, oder in die Nähe von der Keilriemen kommen. Sonst in die Einbauhinweis des Vorwärmers sehen.

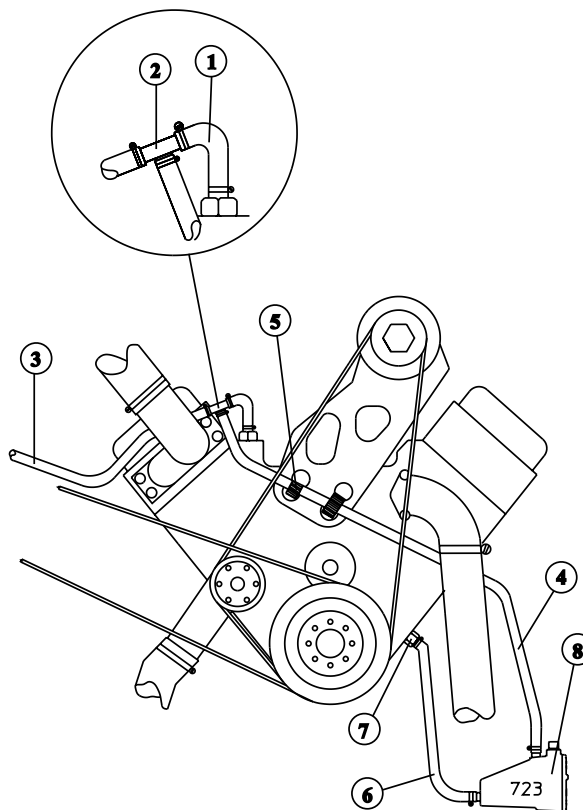

460391

DEFA