



764

DEFA

www.defa.com

N

Les monteringsanvisningen nøy. Tapp av kjølevæskene. Se om din biltype er nevnt under spesielle mont.tips. Monter varmeren så lavt som mulig.

NB! Det er meget viktig at:

Elementplaten alltid vender ned(I).

Slangene får en jevn stigning.(I).

Varmeren ikke monteres liggende.(II).

Slangene ikke bøyes for mye.(III).

Slangene ikke blir unødvendig lange.

Slangene ikke blir liggende inntil varme/bevegelige deler som f.eks. turbo, eksosanlegg, kjølevifte osv. Slangkvalitet:

Slangene som DEFA leverer er nøy kontrollert og valgt ut etter lange tester i våre testlaboratorier, for å sikre en best mulig kvalitet. Benytter man slanger av en dårligere kvalitet enn de DEFA leverer, vil man over tid få uttorking, sprekkdannelser og vannlekkasje som følge av dette.

NB! Hvis det benyttes slanger som ikke er levert av DEFA eller er bilens originale slanger, vil all reklamasjon på bakgrunn av skader som er forårsaket av slangene avvises!

Forurenset/gammel kjølevæske må byttes. Varmeren må **IKKE** kobles til strøm for kjølevæskene, spesielt for bilfabrikanten, er påfylt. Luft kjølesystemet i henhold til bilproduzentens anbefalinger. Apparatinntak for tilkobling av motorvarmer, må innkjøpes sammen med varmeren, så sant dette ikke forefinnes. **DEFA's nye apparatintak; se egen anvisning. ADVARSEL** Motorvarmeren må bare tilkobles jordet stikkontakt. Det må kontrolleres at det finnes jordingsforbindelse fra det jordete vegguttaket og helt fram til motorvarmerens kapsling, og at kjøretøyets karosseri er forbundet med beskyttelses-jordingen. Tilkoblingsledningen må behandles med forsiktighet slik at den ikke skades av f.eks. dører, panserlokk e.l., og slik at skarpe gjenstander ikke trykker på ledningen så isolasjonen skades. DEFA fraskriver seg ethvert erstatningsansvar der modifikasjon er utført og/eller varmeren ikke er montert iflg. monteringsanvisningen **REKLAMASJONSAVTALE!** Iflg. kjøpsloven. Ta vare på kvitteringen.

S

Läs noga igenom mont. anvisningen. Tappa ur kylarvätskan. Se om din biltyp är nämnd under speciella monterings tips. Montera värmaren så lågt som möjligt.

OBS! Det är mycket viktigt att:

Elementplattan alltid vänder nedåt.(I).

Slangarna skall ha en jämn stigning.(I).

Värmaren får inte monteras liggande.(II).

Slangarna skall inte böjas för mycket.(III).

Slangarna skall inte vara onödigt långa.

Slangarna inte blir liggande nära varma / bevegelige delar som t.ex. turbo, exhaustanlegg, kylvifta e.l. Slangkvalitet:

Den slangkvalitet DEFA leverererar är utvald efter laboratorietester for å sikre bästa möjliga kvalitet. Anvands slang av sämre kvalitet finns stor risk for uttorkning med sprickbildning och vattenläckage som följd. **OBS!** Reklamationer förorsakade av slangarna kommer att avslås om annan slang än DEFAs eller bilens originalslang används. Förorenat/gammel frostvätska måste bytas. Värmaren skall

inte anslutas till el. uttaget innan kylarvätska är påfylt. Lufta kylsystemet enl. bilfabrikantens anvisningar; även ny kylarvätska och blandnings förhållandet (vatten/glykol) skall vara enl. bilfabrikantens anvisningar/specifikationer. Anslutningsatts för anslutning av motorvärmaren skall inhandlas samtidigt med värmaren, om den inte redan är vidpackad. **DEFA's nya intagskabel; se separat anvisning.** VARNING! Motorvärmaren får endast anslutas till jordat uttag. Det skall kontrolleras att det finns jordförbindelse från vägguttaket helt fram till värmarens kapsling, samt att fordonets kaross har kontakt med skyddsjordslingan. Anslutningskabeln måste behandlas med försiktighet så den inte blir skadad av dörrar, motorhuv e.l. dyl. Ej heller att skarpa kanter/hörn trycker mot kabeln så att isolasjonen blir skadad. DEFA fräntar sig allt ersättningsansvar där väran produkt blivit modifierad och/eller värmaren inte är monterad enligt monteringsanvisningen. **REKLAMATION!**

Enl. konsumentlage, vid oppvisat kvitto.

FIN

Use asennusohje huolella. Laske jäähdytysneste pois. Katso onko asennusta varten erityiset asennusohjeet automerkkiisi. Asenna lämmitin mahdollisimman alas.

HUOM! On erittäin tärkeää että:

Lämmittimen pistokkeen puoleinen pää osoittaa alaspäin (I).

Letkuissa on tasainen nousu (I).

Lämmittintä ei asenneta vaakatasoon (II)

Letkuihin ei tule jyrkkiä mutkia (III)

Letkut ovat mahdollisimman lyhyet.

Letkut eivät tule liian lähelle liikkuvia tai kuumeenevia osia, kuten turbo, pakosarja, jäähdyttimen puhallin jne.

Asennuksessa mahdollisesti tarvittavien letkujen laatu:

DEFAn toimittamat letkut, jotka toimitetaan asennusarjoina tai lämmittimen mukana, ovat korkealaatuisia ja läpikäyneet pitkiä testejä DEFAn testilaboratorioissa, parhaan mahdollisen laadun takaamiseksi. Jos asennuksessa käytetään laadultaan huonompia letkuja kuin mitä DEFA toimittaa, nämä saattaavat ajan mittaan kovettua ja halkeilla, minkä seurauksena on jäähdytysneste vuotoja. **HUOM!** Jos asennuksessa käytetään muita kuin DEFAn toimittamia letkuja tai auton alkuperäisiä letkuja, niin DEFA hylkää mahdolliset korvausvaatimukset vaurioista jotka ovat letkujen aiheuttamia.

Likainen / vanha pakkasneste on vaihdettava uuteen. Lämmittimeen EI saa kytkeä virtaa ennenkuin jäähdytysjärjestelmä on täytetty autonvalmistajan suosittelellalla pakkasnestellä, ja ilmattu autonvalmistajan ohjeiden mukaan. Moottorinlämmittimen kojepistorasia on aina hankittava yhdessä lämmitinelementin kanssa, ellei sitä ennestään ole. **DEFA kojepistorasia, katso erillinen ohje. VAROITUS.** Moottorinlämmittimen saa kytkeä vain maadoitettuun pistorasiaan. Maadoitusyhteyden on oltava yhtäjaksoinen maadoitetusta seinäpistorasiasta moottorinlämmittimen runkoon. Suojamaadoitus on oltava yhteydessä ajoneuvon runkoon. Verkkoliitäntäjohtoa on käsiteltävä varoen, siten ettei esim. ovet, konepelti tai muuten terävät reunat sitä paina, sen eristyksiä vaurioitetaan. DEFA hylkää korvausvaatimuksen jos lämmittimen muotoa on muutettu ja / tai lämmitintä ei ole asennettu asennusohjeen mukaisesti. **VALITUKSET!** Takuehtojen mukaisesti. Säilytä kuitti.

GB

Read the fitting instructions carefully. Drain off the coolant. Check to see if your car model is mentioned under assembly hints. Fit the engine heater as low as possible.

NOTE: The following points are very important:

The heating element plate should always point downwards(I).

Hoses should run smoothly upwards from point to point(I).

The heater must not be placed horizontally(II).

Avoid excessive bending of hoses(III).

Hoses should not be unnecessarily long.

The hoses must not come into contact with hot or moving parts as e.g. turbo, exhaust system, cooling fan etc.

Quality of the hoses:

The hoses delivered by DEFA are controlled and chosen after long testing in our test laboratory to ensure best quality. Using hoses of a less quality than the one delivered by DEFA, may lead to drying, cracks and leakage. **NOTE!** By using of other hoses than

the ones delivered by DEFA or the car's original hoses, the right to claim is no longer present.

Old or polluted coolant must be replaced. The heater must not be connected up to the power supply before coolant, specified by the car manufacturer, has been filled. Bleed the cooling system in accordance with the car manufacturer's instruction book. The power cable and socket installation for connection to the heater must be purchased together with the heater if this is not already installed on the vehicle. **DEFA's new input socket, see particular fitting instruction.**

WARNING! The engine heater must only be connected to an earthed socket. Check that there is a proper earth connection from the earthed wall socket right up to the engine heater casing and that the bodywork of the vehicle is properly connected to the protective earthing lead. Care must be taken to ensure that the heater connector lead cannot be damaged by e.g. doors, bonnet lid, etc. and the lead must not be allowed to chafe against sharp objects which could damage the insulation.

DEFA cannot be held responsible for any modifications made to the installation, or for heaters which have not been installed in accordance with the fitting instructions.

IN THE CASE OF CLAIMS, please retain your purchase receipt.

D

Die Montageanleitung genau durchlesen. Kühlflüssigkeit ablassen. Kontrollieren sie, ob Ihr Fahrzeugtyp unter den speziellen Montagetips aufgeführt ist. Den Vorwärmer so tief wie möglich einbauen.

BEACHTEN! Es ist sehr wichtig, daß:

Die Elementplatte immer nach unten gekehrt(I).

Die Schläuche eine gleichmäßige Steigung aufweisen(I).

Heizgerät darf nicht liegend montiert werden(II).

Die Schläuche nicht zu sehr gebogen werden(III).

Die Schläuche nicht unnötig lang werden.

Schläuche dürfen nicht an warme oder beweglichen Teilen wie Turbo, Auspuffanlage, Kühlgebläse usw. anliegen.

Betr.: Schlauchqualität

Um einen bestmöglichen Qualitätsstandard zu gewährleisten werden die von DEFA gelieferten Schläuche sorgfältig geprüft und ausgewählt und in eigenen Labors ausgiebig getestet. Werden Schläuche mit minderer Qualität als die von DEFA gelieferten verwendet, können durch Materialermüdung Undichtigkeiten auftreten.

ACHTUNG! Werden Schläuche verwendet, die nicht von DEFA geliefert oder die nicht Originalteile des Fahrzeugherstellers sind, können dadurch entstehende Folgeschäden nicht als Reklamation anerkannt werden.

Verschmutzte/alte Kühlflüssigkeit muß ausgetauscht werden. Das Vorwärmergerät darf NICHT vor Einfüllen der Kühlflüssigkeit, bei den Anweisungen des Fahrzeugstellers, an den Strom angeschlossen werden. Das Kühlsystem gemäß den Anweisungen des Fahrzeugstellers entlüften. Der Stecker für den Anschluß des Motorvorwärmers muß zusammen mit dem Vorwärmer gekauft werden, falls er nicht schon beiliegt. **Der neuer Anschluss-stecker des DEFAs, siehe separat Montageanleitung.**

WARNUNG! Den Motorvorwärmer nur an geerdeten El.Kontakt (Wandanschluss) anschließen. Überprüfen, daß Erdungsverbindung zwischen dem geerdeten Wandanschluss und ganz bis zur Kapsel des Motorvorwärmers besteht, und daß die Fahrzeugkarosserie mit Vorsicht behandeln, damit sie nicht z.B. durch Türen, Motorhaube oder ähnliches beschädigt wird, oder scharfe Gegenstände auf die Leitung drücken und die Isolierung beschädigt wird. In Fällen, in denen Schäden entstanden, nachdem Veränderungen an der Motorheizung durchgeführt wurden und/oder die Heizung nicht gemäß der Montageanleitung montiert wurde, lehnt DEFA jeglichen Anspruch auf Erstattung ab.

REKLAMATIONSVEREINBARUNG!

Gemäß geltender Vorschriften. Quittung aufbewahren.

MD280801

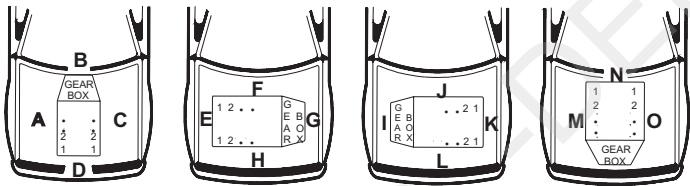

AUDI

A8 3.3 V8 TDi(AKF) 01> 1

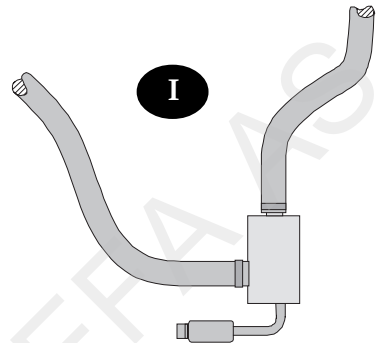

I

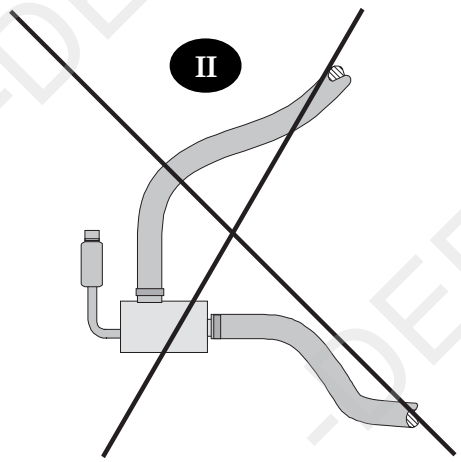

II

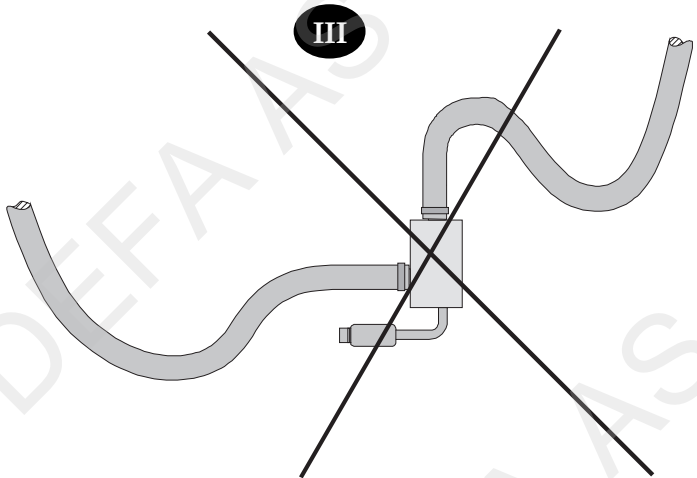

III

**NORSK**

Demonter platen under motoren. Demonter vacuumventilene på venstre siden av motoren, mellom AC-pumpen og motorfestet, og legg den til side. Ventilene demonteres ved å trekke gummifestet av braketten. Ikke ta av de elektriske koblingene. **NB!** Påse at ventilene ikke ødelegges. Demonter tappepluggen (1) og røret (2). Monter den medleverte nippel (3) med pakninger. Benytt den originale bolten. Uttaket pekende nedover. Monter slangen (4) 200mm. på nippelen. Tre på isolasjonsduken. Monter tilbake vacuumventilene og påsett slangene. Kapp det medleverte festet for varmeren ved det innerste hullet, og vri festet 90° (5). Monter braketten for varmeren i det originale festehullet for røret fra tappepluggen. Monter slangen (4) på toppen av varmeren. Monter varmeren med det nedre uttaket pekende mot venstre innerskjerm. Bøy varmeren litt innover mot motoren i overkant, slik at det ikke blir knekk på slangen (4). Monter slangen (6) 100mm. på nedre uttak på varmeren. Monter ventilen (7) med pilen pekende mot varmeren. Monter slangen (8) 550mm. på ventilen, og tre på isolasjonsduken. Tre slangen opp bak intercooleren i venstre innerskjerm, og opp ved rammevangen. Kapp slangen (9) fra ekspansjonstanken iflg. skisse og monter T-stykket (10) med det ledige uttaket pekende på skrå framover. Tre slangen (8) slik at den kan monteres på det ledige uttaket på T-stykket. **NB!** Påse at slangen blir liggende uten å komme i klem, og at den ikke ligger og gnisser mot noe. Kontroller for lekkasje.

SVENSKA

Demontera skyddet under motorn. Demontera vacuumventilerna på vänstra sidan av motorn, mellan AC-pumpen och motorfästet, och lägg dem åt sidan. Ventilerna demonteras genom att trycka loss gummifästet från fästjärnet. Ta inte loss elkontakterna. **OBS!** Var försiktig så att ventilerna inte skadas. Demontera tapp-pluggen (1) och røret (2). Monter den bifogade nippeln (3) med packningar. Använd originalbulten. Uttaget skall peka nedåt. Monterer slangen (4), 200mm, på nippeln. Trä på isoleringsduken. Monterer tillbaka vacuumventilerna och anslut slangarna. Kapa det bifogade värmarfästet vid det innersta hålet, och vrid fästet 90° (5). Monterer värmarfästet i originalfästehålet för røret från tapp-pluggen. Monterer slangen (4) på toppen av värmaren. Monterer värmaren med det nedre uttaget pekande mot vänster innerskärm. Böj värmaren lite inåt mot motorn i överkant, så att det inte blir veck på slangen (4). Monterer slangen (6), 100mm, på det nedre uttaget på värmaren. Monterer ventilen (7) med pilen pekande mot värmaren. Monterer slangen (8), 550mm, på ventilen, och trä på isoleringsduken. Dra slangen bakom intercoolern vid vänster innerskärm, och upp vid rambalken. Kapa slangen (9) från expansionstanken enligt skissen och monterer T-stykket (10) med det lediga uttaget pekande snett framåt. Dra slangen (8) så att den kan montereras på det lediga uttaget på T-stykket. **OBS!** Se till att slangen inte kommer i kläm och att den inte ligger emot skarpa eller rörliga delar.

SUOMI

Irrota suojalevy moottorin alta. Irrota alipaineventiilit moottorin vasemalta puolelta, ilmastointilaitteen kompressorin ja moottorikiinnikkeen välistä, ja siirrä ne sivuun. Älä irrota johtoja niistä! Venttiilit irrotetaan painalla kuminen kiinnike irti kiinnitysraudasta. **HUOM!** Älä vaurioita venttiileitä! Poista vedenpoistotulppa (1) ja putki (2). Asenna tilalle mukana seuraava letkuliitin (3) tiivisteineen. Käytä alkuperäistä pulttia. Letkuliittimen liitännän tulee osoittaa alaspäin. Asenna 200mm pitkä letku (4) liittimeen. Pujota suojasukka letkuun. Asenna alipaineventtiilit takaisin paikoilleen ja kiinnitä letkut niihin. Katkaise lämmittimen kiinnike sisimmäisen reiän jälkeen ja käännä kiinnikettä 90° (5). Kiinnitä lämmittimen kiinnike vedenpoistotulppasta tulleen vesiputken alkuperäiseen kiinnitysreikään. Asenna letku (4) lämmittimen ympärään vesiliitäntään. Asenna lämmitin siten että alempi vesiliitäntä osoittaa vasempaan sisälokasuojaan päin. Käännä lämmitintä niin että sen yläosa kallistuu hieman moottoriin päin, ettei letkuun (4) tule jyrkkiä mutkia. Asenna 100mm pitkä letku (6) lämmittimen alempaan vesiliitäntään. Asenna letkuun takaiskuventtiili (7) siten että nuoli osoittaa lämmittimeen päin. Asenna 550mm. pitkä vesiletku (8) takaiskuventtiiliin ja pujota suojasukka letkuun. Pujota letku välilyähdyttimen takaa ylös vasemmassa sisälokasuojassa runkopalkin vierestä. Katkaise paisuntasäiliöstä tuleva letku (9) kuvan mukaan ja asenna T-kappale (10) siten että vapaana oleva liitäntä osoittaa alas etuviistoon. Asenna letku (8) T-kappaleen vapaana olevaan vesiliitäntään. **HUOM!** Varmistu etteivät letkut joudu puristuksiin ja etteivät ne pääse hankautumaan mihinkään. Tarkista mahdolliset vuodot.

ENGLISH

Remove the protective plate underneath the engine. Remove the vacuum valves on the left-hand side of the engine, between the AC-pump and the engine fastening, and put it aside. Remove the valves by pulling the rubber fastening from the bracket. Do not remove the electrical couplings. **NOTE!** Be careful with the valves. Remove the drain plug (1) and the pipe (2). Fit the attached nipple (3) with gaskets. Use the original bolt. The outlet pointing downwards. Fit the hose (4) 200mm to the nipple. Fit the isolation material. Replace the vacuum valves and the hoses. Cut the attached fastening to the heater near the inner hole, and twist the fastening 90° (5). Fit the bracket for the heater in the original fastening hole for the pipe to the drain plug. Fit the hose (4) on top of the heater. Fit the heater with the lower outlet pointing to the left inner shield. Bend the heater a little bit inwards on the upper edge, against the engine, in such a way that the hose is not bent (4). Fit the hose (6) 100mm on the lower outlet of the heater. Fit the valve (7) with the arrow pointing against the heater. Fit the hose (8) 500mm onto the valve and fit the isolation material. Put the hoses up behind the intercooler in the left inner shield and up near the frame string. Cut the hose (9) from the expansion tank and fit the T-piece (10) with the free outlet pointing slanting forwards. Fit the hose (8) in such a way that it is possible to attach it to the free outlet of the T-piece. **NOTE!** See to that the hoses are not bent and that they do not come into contact with sharp or moving parts. Check for leakage.

DEUTSCH

Die Motorschutzwanne entfernen. Die Vacuumventile links am Motor, zwischen Kompressor und der Motoraufhängung, demontieren und zur Seite legen. Die Ventile werden demontiert indem die Gummibefestigung von der Halterung gezogen wird. Die el. Anschlüsse nicht lösen! Darauf achten, das die Ventile nicht beschädigt werden.

Die Ablassschraube (1) und das Rohr (2) entfernen. Das mitgelieferte Anschlussstück (3) nach unten weisend mit den Dichtungen montieren. Die orig. Schraube verwenden. Den 200mm Schlauch (4) an dem Anschlussstück befestigen. Den Isolationsschlauch überziehen. Die Vacuumventile wieder befestigen und die entspr. Schläuche anschliessen. Die Lasche der mitgelieferte Halterung nahe des innersten Loches abtrennen und anschliessend um 90Grad biegen wie abgebildet. Die Halterung des Motorwärmers in der orig. Bohrung der Halterung des Rohres der orig. Ablassschraube befestigen. Den Schlauch (4) an dem oberen Motorwärmeranschluss befestigen. Den Motorwärmer mit dem unteren Anschluss zum linken Kotflügel weisend montieren. Den Wärmer ein bisschen zum Motor hin biegen, so das der Schlauch (4) nicht geknickt wird. Den 100mm Schlauch (6) an dem unteren Anschluss des Motorwärmers montieren. Das Ventil (7) mit dem Pfeil zum Motorwärmer hin montieren. Den 550mm Schlauch (8) an das Ventil anschliessen und den Isolationsschlauch überziehen. Den Schlauch hinter dem Ladeluftkühler am Innenkotflügel zum Längsträger hin verlegen. Den Schlauch (9) vom Ausgleichsbehälter wie abgebildet auftrennen und das T-Stück (10) mit dem freien Anschluss nach vorn weisend montieren. Schlauch (8) so verlegen, das er an dem T-Stück befestigt werden kann.

! Darauf achten, das die Schläuche frei und knickfrei liegen.

