



**WarmUp**  
www.defa.com





**411702**

## ИНСТРУКЦИИ ПО УСТАНОВКЕ

ISO 9001 CE



Внимательно прочтите эти инструкции по установке. Проверьте в таблице, не указан ли ваш автомобиль в числе тех, для которых имеются особые рекомендации по установке  или специальный монтажный комплект . Также следует внимательно прочитать инструкции к другим изделиям DEFA.

Слейте хладагент. Установите обогреватель как можно ниже.

### Очень важно обеспечить следующее:

- Пластина элемента обогревателя со стопорным кольцом в любом случае должна находиться в самом нижнем положении (A).
- Шланги должны подниматься вверх от обогревателя (A) с плавным наклоном.
- Обогреватель не устанавливают горизонтально (B).
- Не следует чрезмерно сгибать шланги (C), они могут покоробиться.
- Шланги не должны быть слишком длинными (C), иначе в них могут формироваться воздушные пробки.
- Шланги не должны соприкасаться с горячими или подвижными компонентами двигателя, такими как турбокомпрессор, выхлопные трубы, вентилятор охлаждения и т.п.

Используйте только штатные шланги автомобиля или шланги, выпускаемые DEFA. Это апробированные шланги испытанного качества. Другие шланги могут рассыхаться, растрескиваться и протекать. Старый или загрязненный хладагент необходимо заменить новым.

**Не подключайте обогреватель к источнику электропитания до тех пор, пока не будет произведена перезаправка надлежащим хладагентом и система не будет прокачана в соответствии с предписаниями изготовителя автомобиля.** Необходимо приобрести кабель подачи питания производства DEFA (отдельно или как компонент системы DEFA WarmUp). Подключайте обогреватель только к заземленной розетке электросети. Проверьте соединение заземления между розеткой электросети, корпусом обогревателя и шасси автомобиля.

**DEFA не несет ответственность за любой ущерб, связанный с использованием не подлинных шлангов, устройств, установка которых не соответствует инструкциям, а также любых иных изменений.** Претензии предъявляются в соответствии с национальными законами о защите прав потребителей. Пожалуйста, сохраните свою квитанцию на покупку.

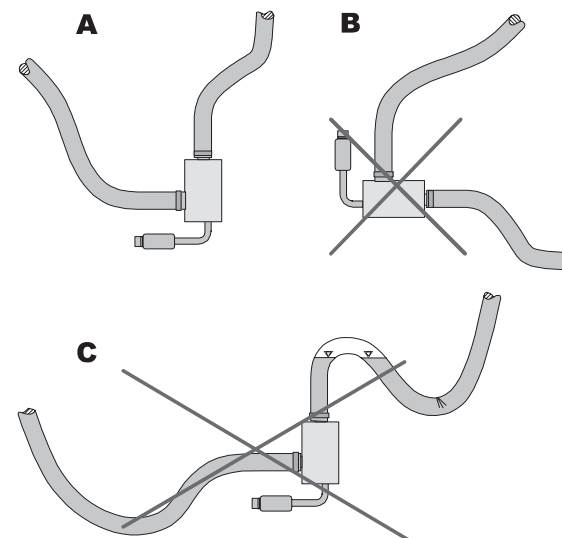

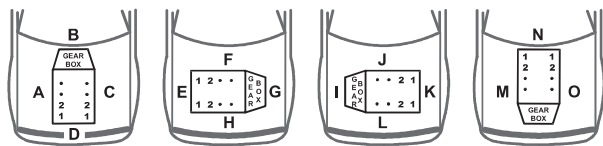

<b>BMW</b>					
118 d	05>	M57TU	C	460433	
120 d	05>	M57TU	C	460433	
320 d	01>	M57TU	C	460433	
X5 3.0 d	02>	M57	C	460434	
X5 3.0 d	04>	M57TU	C	460434	
<b>CHRYSLER</b>					
300C 3.0 CRD	06>	M642		460410	
<b>CITROËN</b>					
BERLINGO 1.4	01>	KFW	F	460410	
BERLINGO II 1.4	03>	KFW	F	460410	
C2 1.1	04>	HFX(TU1JP)	F	460410	
C2 1.4	04>	KFV(TU3JP)	F	460410	
C3 1.1	02>	HFX(TU1JP)	F	460410	
C3 1.4	02>	KFV(TU3JP)	F	460410	
C4 1.4	05>	KFU	F	460410	
SAXO 1.4	01>	KFW	F	460415	
XSARA 1.4	01>	KFW	F	460410	
<b>FORD</b>					
FOCUS C-MAX 1.8	04>	DURATEC	H	460450	
FOCUS C-MAX 2.0	04>	DURATEC	H	460450	
MONDEO 2.0 TDDi	01>	DURA T-DI	H		1
MONDEO 2.0 TDCi	02>	DURATORQ	H		1
MONDEO 2.2 TDCi	05>	DURATORQ	H		1
TRANSIT 2.0 Di	03>	DURA T-DI	H	460443	
<b>HYUNDAI</b>					
H1 2.5 CRDi	03>	D4CB	C	460444	
H1 2.5 CRDi	05>	D4CB	C	460460	
<b>JAGUAR</b>					
X-TYPE 2.0 TD	03>		H	460447	
X-TYPE 2.2 TD	05>		H	460464	
<b>JEEP</b>					
GRAND CHEROKEE 3.0 CRD	05>			460462	

COMMANDER 3.0 CRD	06>	M642		460410	
<b>KIA</b>					
SORRENTO 2.5 CRDi	03>	D4CB	C	460444	
<b>LAND ROVER</b>					
DISCOVERY 3 2.7 TD V6	05>	TDV6		460410	
FREELANDER 1.8	98-01	K	F	460410	
FREELANDER 1.8	01>	K	F	460410	
FREELANDER 2.0 TD4	00>	M47		460409	
RANGE ROVER 3.0 TD6	02>	306D1	C	460434	
<b>MAZDA</b>					
3 2.0	04>	LF	H	460450	
5 1.8 (CR)	05>	L8	H	460450	
5 2.0 (CR)	05>	LF	H	460450	
6 MPS 2.3T	06>		H		4
MPV 2.3	02>	L3	H	460440	
<b>MERCEDES</b>					
VIANO 3.0	05>	112	A		2
VITO 119	05>	112	A		2
ML 320 CDi	05>	642			3
<b>NISSAN</b>					
ALMERA 1.5 dCi	03>	K9K	H	460438	
KUBISTAR 1.5 dCi	04>	K9K	H	460438	
MICRA 1.5 dCi	04>	K9K	H	460438	
<b>OPEL</b>					
COMBO 1.4 TWINPORT	05>	Z14EXP		460410	
CORSA C 1.0	01>	Z10XE		460410	
CORSA C 1.0	05>	Z10XEP		460410	
CORSA C 1.2	01>	Z12XE		460410	
CORSA C 1.2	05>	Z12XEP		460410	
CORSA C 1.4 TWINPORT	04>	Z14XEP		460410	
OMEGA B 2.5 TD	02>	Y25TD	C	460433	
TIGRA 1.4 TWINPORT	05>	Z14EXP		460410	
<b>PEUGEOT</b>					
1007 1.4	06>	TU3JP (KFV)	F	460410	
207 1.4	06>	KFU		460410	
306 1.4	01>	KFW		460409	
307 1.4	01-03	KFW	F	460410	
307 1.4 16V	03>	KFU	F	460410	
PARTNER 1.4	01>	KFW	F	460410	

<b>RENAULT</b>						
CLIO 1.4 16V	01>	K4J	H	460342 +460425		
CLIO 1.4 16V	06>	K4J		460409		
CLIO 1.6 16V	01>	K4M		460342 +460425		
CLIO 1.6 16V	06>	K4M		460409		
KANGOO 1.4 16V	01>	K4J		460342		
KANGOO 1.4 16V	04>	K4J		460342		
KANGOO 1.5 dCi 70	03>	K9K	H	460438		
KANGOO 1.6	02>	K4M		460342		
KANGOO 1.6	04>	K4M		460342		
LAGUNA 1.6 16V	00>	K4M		460342		
LAGUNA 1.6 16V	01>	K4M	H	460342		
MEGANE 1.4 16V	00>	K4J		460342		
MEGANE 1.6 16V	00>	K4M		460342		
MEGANE II 1.4 w/o frost plug	03>	K4J	H	460442		
MEGANE II 1.5 dCi	03>	K9K	H	460438		
MEGANE II 1.6 w/o frost plug	03>	K4M	H	460442		
MODUS 1.4	05>	K4J		460409		
MODUS 1.6	05>	K4M		460409		
SCENIC 1.4 16V	00>	K4J		460342		
SCENIC 1.6 16V	00>	K4M		460342		
<b>ROVER</b>						
75 2.0 CDT	00>	M47	H	460409		

### FORD MONDEO 2.0 TDDi, 2.0 TDCi, 2.2 TDCi

Демонтируйте пластиковую крышку над двигателем и оба пластиковых крепления спереди. Демонтируйте крышку под двигателем. Снимите пластиковую крышку с вентилятора охлаждения. Разрежьте шланг (1), отходящий вниз от радиаторной секции (2), 25 миллиметрами ниже вулканизированной секции и сразу же после изгиба (3). Вставьте обогреватель между двумя концами разрезанного шланга таким образом, чтобы электрический соединитель был направлен влево. Разрежьте вырезанный кусок шланга на две равные половины и расщепите их (сделайте разрез в продольном направлении). Установите один из отрезков шланга (4) вокруг трубки для насоса ААС в качестве защиты между обогревателем и трубкой. Скрепите обогреватель с трубкой двумя кабельными стяжками (5). Поместите другой отрезок шланга между углом масляного радиатора и шланга (4). Установите на место ранее демонтированные части.

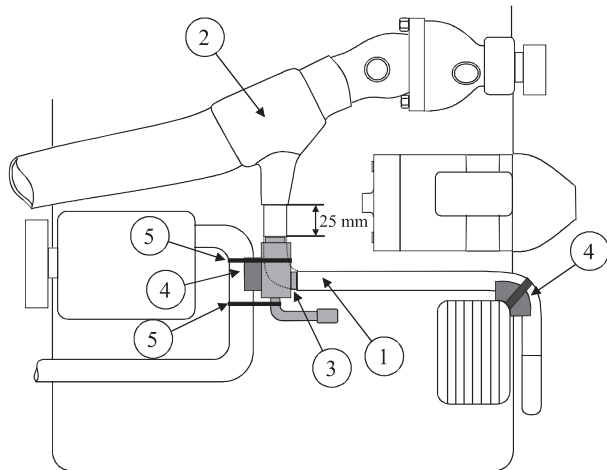

### MERCEDES VITO 119, VIANO 3.0

Устанавливайте обогреватель снизу, встраивая в канал шланга (1) между водяным насосом и трубкой, идущей к обогревателю автомобиля. Отрежьте шланг (1) как можно ближе к изгибу. Установите отрезанный шланг на нижнее выходное отверстие обогревателя (2). Отрегулируйте длину шланга (4) и установите его на верх обогревателя (2). Дозаправьте систему охлаждения хладагентом надлежащего типа и прокачайте ее в соответствии с инструкцией изготовителя автомобиля. Проверьте, нет ли утечек.

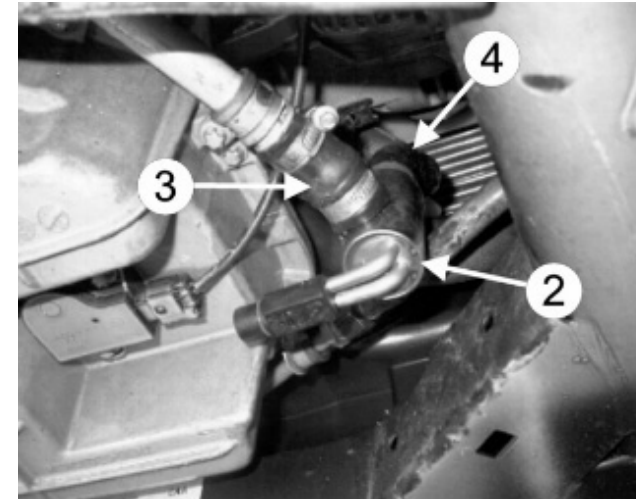
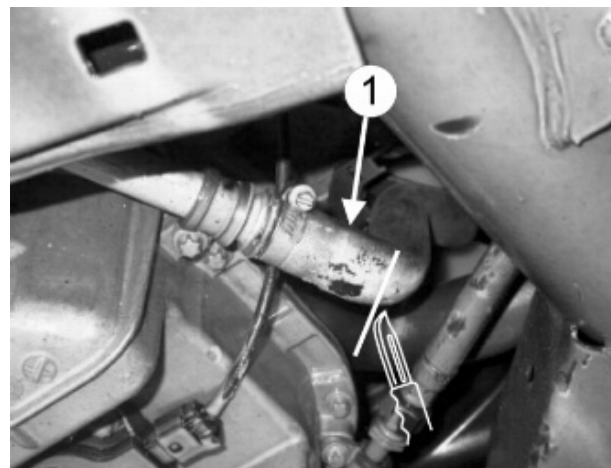
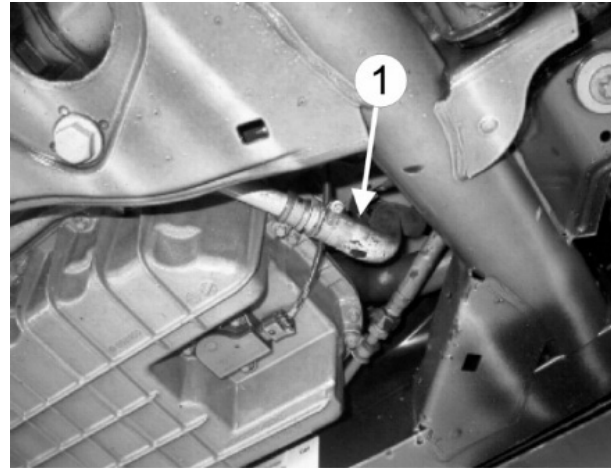

### MERCEDES ML 320 CDI

Перед установкой демонтируйте пластину под двигателем. Устанавливайте обогреватель снизу, встраивая в канал шланга (1) между водяным насосом и трубкой, идущей к обогревателю автомобиля. Разрежьте шланг (1) в 70 мм (2) от угла. Поверните шланг (3) под углом в 90 градусов таким образом, чтобы он был направлен прямо назад, и установите его на нижнее входное отверстие обогревателя. Отрежьте примерно 20 мм от шланга (1), идущего от водяного насоса, и установите его на выходное отверстие, расположенное наверху обогревателя. Отрегулируйте положение обогревателя таким образом, чтобы он стоял вертикально. Прикрепите шланг к нижнему шлангу радиатора (4). Дозаправьте систему охлаждения хладагентом надлежащего типа и прокачайте ее в соответствии с инструкцией изготовителя автомобиля. Проверьте, нет ли утечек.

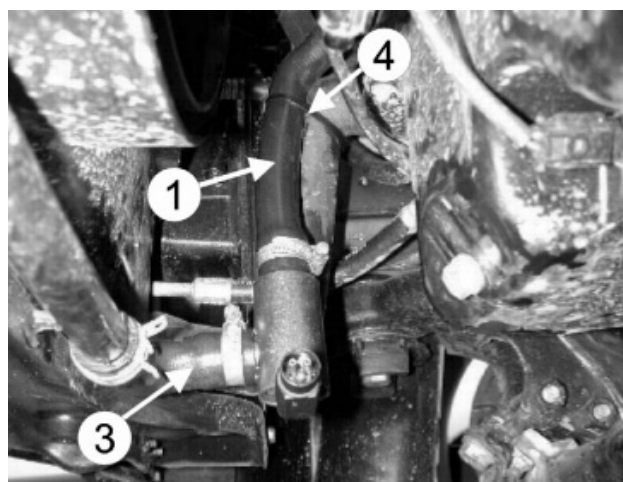
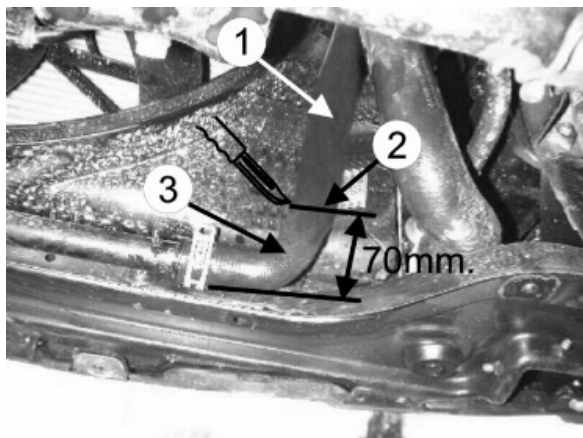

### MAZDA 6 MPS 2.3T

Устанавливайте обогреватель снизу. Демонтируйте пластиковую крышку под двигателем. Рассверлите отверстие (1) диаметром до 9 мм, самое дальнее с наружной стороны на кронштейне, и загните этот конец кронштейна под углом 90° к другому отверстию. Установите кронштейн на обогреватель. Удалите защитное устройство (3) на шланге, идущем к масляному радиатору. **ВНИМАНИЕ!** Не разрезайте этот шланг. Разрежьте шланг непосредственно перед загибом вверх и вставьте нижний выходной патрубок обогревателя в отрезок шланга, идущий от масляного радиатора. Удалите нижний болт (4) держателя масляного радиатора и установите кронштейн под этим болтом. Отрегулируйте шланг, идущий от двигателя, таким образом, чтобы его можно было установить на верх обогревателя. Отрегулируйте положение обогревателя, чтобы он стоял вертикально. Долейте систему охлаждения хладагентом надлежащего типа и прокачайте ее в соответствии с инструкцией изготовителя автомобиля. Проверьте, нет ли утечек.

