



434

DEFA

N

MOTORVARMEREN MÅ **IKKE** MONTERES PÅ ANDRE STEDER OG BILER ENN DET SOM ER FORESKREVET I DENNE MONTERINGSANVISNINGEN. DET ER MEGET VIKTIG AT ELEMENTET IKKE KOMMER I BERØRING MED BRENNBARE DELER (F.EKS. GUMMISLANGE).

Les nøye igjennom mont.anvisningen.Tapp av kjølevæsken. OBS! Se om din biltype er nevnt under spesielle mont. tips. Plug in kontakten skal peke i henhold til tabell. Forurenset/gammel kjølevæske må byttes. Varmen må **IKKE** kobles til strøm for kjølevæske, spesifisert av bilfabrikanten, er påfylt. Luft kjølesystemet i henhold til bilprodusentens anbefalinger. Apparatinntak for tilkobling av motorvarmer, må innkjøpes sammen med varmeren, så sant dette ikke forefinnes. **DEFA's nye apparatinntak; se egen anvisning. ADVARSEL:** Motorvarmeren må bare tilkobles jordet stikkontakt. Det må kontrolleres at det finnes jordingsforbindelse fra det jordete vegguttaket og helt fram til motorvarmerens kapsling, og at kjoretøyets karosseri er forbundet med beskyttelses-jordingen. Tilkoblingsledningen må behandles med forsiktighet slik at den ikke skades av f.eks. dører, panserlukk el.l., og slik at skarpe gjenstander ikke trykker på ledningen så isolasjonen skades. DEFA fraskriver seg ethvert erstatningsansvar for modifikasjon er utført og/eller varmeren ikke er montert iflg. monteringsanvisningen

REKLAMASJONSAVTALE!

Iflg. kjøpsloven. Ta vare på kvitteringen.

S

VÄRMAREN FÅR **EJ** MONTERAS PÅ ANDRA BILAR ELLER MOTORER ÄN DE SOM ÄR REKOMMENDERAT I DENNA MONTERINGSANVISNINGEN. DET ER MYCKET VIKTIGT ATT ELEMENTET EJ KOMMER I BERÖRING MED BRÄNNBARTMATERIEL. (T.EX GUMMISLANGAR). Läs noga igenom mont. anvisningen. Tappa ur kylarvätskan OBS! Se om din biltyp är nämnd under speciella monteringstips. Plug-in kontakten skall riktas enl. tabellen. Förorenat/gammal frostvätska måste bytas. Värmaren skall inte anslutas till el. uttaget innan kylarvätska är påfylt. Lufta kylsystemet enl. bilfabrikantens anvisningar; även ny kylarvätska och blandnings förhållandet (vatten/glykol) skall vara enl.bilfabrikantens anvisningar/specifikationer. Anslutningssats för anslutning av motorvärmaren skall inhandlas samtidigt med värmaren, om den inte redan är vidpackad. **DEFA's nya intagskabel; se separat anvisning. VARNING!** Motorvärmaren får endast anslutas till jordat uttag. Det skall kontrolleras att det finns jordförbindelse från vegguttaket helt fram till värmarens kapsling, samt att fordonets kaross har kontakt med skyddsjordslinjan. Anslutningskabeln måste behandlas med försiktighet så den inte blir skadad av dörrar, motorhuv el. dyl. Ej heller att skarpa kanter/hörn trycker mot kabeln så att isolationen blir skadad. DEFA fräntar sig allt ersättningsansvar där väran produkt blivit modifierad och/eller värmaren inte är monterad enligt monteringsanvisningen.

REKLAMATION!

Enl. konsumentlage, vid uppvisat kvitto.

FIN

LÄMMITTIMEN SAA ASENTAA VAIN TÄMÄN ASENNUSOHJEEN JA SUOSITUSTAULUKON OSOITTAMAAN AJONEUVOON JA PAIKKAAN. ON ERITTÄIN TÄRKEÄTÄ ETTEI ELEMENTTI JOUDU KOSKETUKSIIN PALAVIEN OSIEN KANSSA (ESIM. KUMILETKU). Lue asennusohje huolella ennen asennusta. Laske jäähdytysneste pois.

HUOM! Katso onko asennusta varten erityiset asennusohjeet automerkkiisi. Lämmittimen pistoke tulee osoittaa taulukon kello-osoittimen suuntaan. Likainen / vanha pakkasneste on vaihdettava uuteen. Lämmittimeen **EI** saa kytkeä virtaa ennenkuin jäähdytysjärjestelmä on täytetty, autonvalmistajan suosittelemalla pakkasnesteellä, ja ilmatu autonvalmistajan ohjeiden mukaan. Likainen / vanha pakkasneste on vaihdettava uuteen. **Uusi DEFA kojepistorasia, katso erillinen ohje.**

VAROITUS. Moottorinlämmittimen saa kytkeä vain maadoitettuun pistorasiaan. Maadoitusyhteyden on oltava yhtäjaksoinen maadoitetusta seinäpistorasiasta moottorinlämmittimen runkoon. Suojamaadoitus on oltava yhteydessä ajoneuvon runkoon. Verkkoliitäntäjohtoa on käsiteltävä varoen, siten ettei esim. ovet, konepelti tai muuten terävät reunat sitä paina, sen eristyksiä vaurioitetaan. DEFA hylkää korvausvaatimuksen jos lämmittimen muotoa on muutettu ja / tai lämmitintä ei ole asennettu asennusohjeen mukaisesti.

VALITUKSET! Takuuehtojen mukaisesti. Säilytä kuitti.

GB

THE ENGINE HEATER MUST **NOT** BE FITTED AT OTHER POINTS OR ON OTHER TYPES OF VEHICLE THAN THOSE SPECIFIED IN THESE FITTING INSTRUCTIONS. IT IS EXTREMELY IMPORTANT THAT THE HEATING ELEMENT, DOES NOT COME INTO CONTACT WITH COMBUSTIBLE PARTS (E.G. RUBBER HOSE). Read the fitting instructions carefully. Drain off the coolant. NB! Check to see if your particular model is mentioned under «special fitting tips». Refer to table to establish the correct angle for the plug-in connector. Old or polluted coolant must be replaced. The heater must not be connected up to the power supply before coolant, specified by the car manufacturer, has been filled. Bleed the cooling system in accordance with the car manufacturer's instruction book. The power cable and socket installation for connection to the heater must be purchased together with the heater if this is not already installed on the vehicle. **DEFA's new input socket, see enclosed fitting instruction. WARNING!** The engine heater must only be connected to an earthed socket. Check that there is a proper earth connection from the earthed wall socket right up to the engine heater casing and that the bodywork of the vehicle is properly connected to the protective earthing lead. Care must be taken to ensure that the heater connector lead cannot be damaged by e.g. doors, bonnet lid, etc. and the lead must not be allowed to chafe against sharp objects which could damage the insulation. DEFA cannot be held responsible for any modifications made to the installation, or for heaters which have not been installed in accordance with the fitting instructions.

IN THE CASE OF CLAIMS, please retain your purchase receipt.

D

DER MOTORVORWÄRMER DARF **NICHT** AN ANDEREN STELLEN IM FAHRZEUG UND AUCH NICHT IN ANDEREN FAHRZEUGEN EINGEBAUT WERDEN ALS DENEN, DIE IN DIESER MONTAGEANLEITUNG VORGESCHRIEBEN SIND. ES IST ÄUSSERST WICHTIG, DASS DAS ELEMENT NICHT MIT BRENNBAREN TEILEN (Z.B. GUMMISCHLÄUCHEN) IN BERÜHRUNG KOMMT. Die Montageanleitung genau durchlesen. Kühlflüssigkeit ablassen. BEACHTEN: Vergewissern Sie sich, ob ihr Fahrzeugtyp unter den besonderen Montagetips aufgeführt ist. Der Anschlussstecker soll in die Richtung zeigen, wie in der Tabelle bezeichnet. Verschmutzte/alte Kühlflüssigkeit muss ausgetauscht werden. Das Vorwärmergerät darf **NICHT** vor Einfüllen der Kühlflüssigkeit, bei den Anweisungen des Fahrzeugstellers, an den Strom angeschlossen werden. Das Kühlsystem gemäß den Anweisungen des Fahrzeugstellers entlüften. Der Stecker für den Anschluß des Motorvorwärmers muß zusammen mit dem Vorwärmer gekauft werden, falls er nicht schon beiliegt. **Der neuer Anschluss-stecker des DEFA's, siehe separat Montageanleitung. WARNUNG!** Den Motorvorwärmer nur an geerdeten El.Kontakt (Wandanschluss) anschließen. Überprüfen, daß Erdungs-Verbindung zwischen dem geerdeten Wandanschluss und ganz bis zur Kapsel des Motorvorwärmers besteht, und daß die Fahrzeugkarosserie mit Vorsicht behandeln, damit sie nicht z.B. durch Türen, Motorhaube oder ähnliches beschädigt wird, oder scharfe Gegenstände

auf die Leitung drücken und die Isolierung beschädigt wird. In Fällen, in denen Schäden entstanden, nachdem Veränderungen an der Motorheizung durchgeführt wurden und/oder die Heizung nicht gemäß der Montageanleitung montiert wurde, lehnt DEFA jeglichen Anspruch auf Erstattung ab.

REKLAMATIONSVEREINBARUNG!

Gemäß geltender Vorschriften. Quittung aufbewahren.

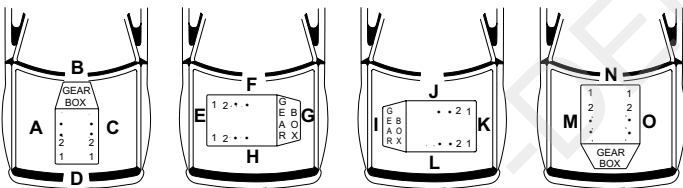

FIAT	MS	460...	1	2
BRAVO/BRAVA 1.4	96>			1
BRAVO/BRAVA 1.8	96>			2
COUPE 1.8	96>			2
MAREA 1.8	97>			2

FIAT BRAVO/BRAVA 1.4



NORSK

Kapp den nedre radiatorslangen 55mm fra enden, ved motoren(1). Den medleverte slangen benyttes ikke. Monter varmeren med elementet inn i vannrøret (2). Kontakten pekende mot venstre. Monter tilbake radiatorslangen på varmeren. Kontroller for lekkasje.

SVENSKA

Kapa av 55mm av den nedre kylarslangen vid motorn(1). OBS! Använd inte slangen som ligger i satsen. Montera värmaren på slangen med elementet in i vattenröret och kontakten riktad åt vänster. Montera tillbaka kylarslangen på värmaren.

SUOMI

Katkaise jäähdyttimen alavesiletku 55mm moottorinpuoleisesta päästä. Asenna lämmitin niin että vastusosa menee vesikanavaan. Lämmittimen mukana seuraavaa letkua ei käytetä. Asenna lämmitin siten että vastusosa menee vesiputkeen ja kiinnitä alavesiletku lämmittimeen.

ENGLISH

Cut the lower radiator hose 55mm from the engine end(1). Do not use the hose supplied with the kit. Fit the heater, inserting the element into the water pipe(2). The plug-in contact must point to the left. Fit the radiator hose to the heater.

DEUTSCH

Den unteren Kühlerschlauch 55mm vom Ende, am Motor(1) abschneiden. Der mitgelieferte Schlauch wird nicht benutzt. Das Heizgerät mit dem Element ins Wasserrohr(2) hinein montieren. Der Kontakt muss nach links zeigen. Den Kühlerschlauch wieder am Heizgerät anbringen.

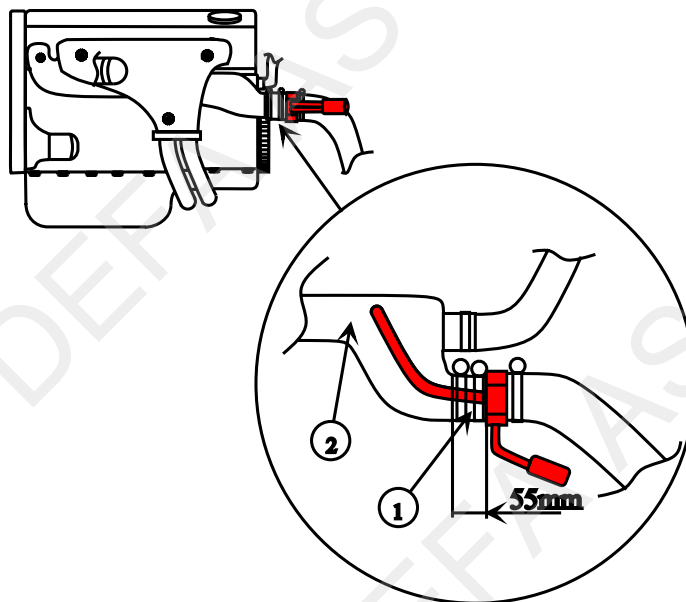

FIAT BRAVO/BRAVA 1.8, COUPE 1.8, MAREA 1.8



NORSK

Kapp bort 30mm fra enden av nedre radiatorslange ved motoren. Monter den medleverte slangen(1) på vannrøret (2). Monter varmeren med elementet inn i vannrøret (2). Kontakten pekende mot venstre. Monter tilbake radiatorslangen på varmeren. Kontroller for lekkasje.

SVENSKA

Kapa av 30mm av nedre kylarslang vid motorn. Montera slangen som ligger i satsen(1) på vattenröret(2). Montera värmaren på slangen med elementet in i vattenröret och kontakten riktad åt vänster. Montera tillbaka kylarslangen på värmaren.

SUOMI

Irrota jäähdyttimen alavesiletku moottorista ja katkaise 30mm päästä pois. Asenna lämmitimen mukana seuraava letku(1) vesiputkeen(2). Lämmittimen mukana seuraavaa letkua ei käytetä. Asenna lämmitin siten että vastusosa menee vesiputkeen ja kiinnitä alavesiletku lämmittimeen.

ENGLISH

Cut off 30mm from the engine end of the lower radiator hose. Fit hose(1) supplied with the kit to water pipe(2). Fit the heater, inserting the element into the water pipe(2). The plug-in contact must point to the left. Fit the radiator hose to the heater.

DEUTSCH

30mm vom Ende des unteren Kühlerschlauchs am Motor abschneiden. Den mitgelieferten Schlauch(1) am Wasserrohr(2) anbringen. Das Heizgerät mit dem Element ins Wasserrohr(2) hinein montieren. Der Kontakt muss nach links zeigen. Den Kühlerschlauch wieder am Heizgerät anbringen.

