

N

MOTORVARMEREN MÅ **IKKE** MONTERES PÅ ANDRE STEDER OG BILER ENN DET SOM ER FORESKREVET I DENNE MONTERINGSANVISNINGEN. DET ER MEGET VIKTIG AT ELEMENTET IKKE KOMMER I BERÖRING MED BRENNBARE DELER (F.EKS. GUMMI-SLANG).

Les nøye igjennom mont.anvisningen.Tapp av kjølevæskens. OBS! Seom din biltypeer nevnt under spesielle mont. tips. Plug in kontakten skal peke i henhold til tabell. Forurenset/gammel kjølevæske må byttes. Varmen må **IKKE** kobles til strøm før kjølevæske, spesifisert av bilfabrikanten, er påfylt. Luft kjølesystemet i henhold til bilproduzentens anbefalinger. Apparatinntak for tilkobling av motorvarmer, må innkjøpes sammen med varmeren, så sant dette ikke forefinnes. **DEFA's nye apparatinntak; se egen anvisning. ADVARSEL:** Motorvarmeren må bare tilkobles jordet stikkontakt. Det må kontrolleres at det finnes jordingsforbindelse fra det jordete vegguttaket og helt fram til motorvarmerens kapsling, og at kjoretøyets karosseri er forbundet med beskyttelses-jordingen. Tilkoblingsledningen må behandles med forsiktighet slik at den ikke skades av f.eks. dører, panserlokk e.l., og slik at skarpe gjenstander ikke trykker på ledningen så isolasjonen skades. DEFA fraskriver seg ethvert erstatningsansvar der modifikasjon er utført og/eller varmeren ikke er montert iflg. monteringsanvisningen

REKLAMASJONSAVTALE!

Iflg. kjøpsloven. Ta vare på kvitteringen.

S

VÄRMAREN FÄR **EJ** MONTERAS PÅ ANDRA BILAR ELLER MOTORER ÄN DE SOM ÄR REKOMMENDERAT I DENNA MONTERINGSANVISNINGEN. DET ER MYCKET VIKTIGT ATT ELEMENTET EJ KOMMER I BERÖRING MED BRÄNNBARTMATERIEL. (T.EX GUMMISLANGAR). Läs noga igenom mont. anvisningen. Tappa ur kylarvätskan OBS! Se om din biltyp är nämnd under speciella monteringsstips. Plug-in kontakten skall riktas enl. tabellen. Förorenat/gammal frostvätska måste bytas. Värmaren skall inte anslutas till el. uttaget innan kylarvätska är påfylt. Lufta kylsystemet enl. bilfabrikantens anvisningar; även ny kylarvätska och blandnings förhållandet (vatten/glykol) skall vara enl. bilfabrikantens anvisningar/specifikationer. Anslutningssats för anslutning av motorvärmaren skall inhandlas samtidigt med värmaren, om den inte redan är vidpackad. **DEFA's nya intagskabel; se separat anvisning. VARNING!** Motorvärmaren får endast anslutas till jordat uttag. Det skall kontrolleras att det finns jordförbindelse från vägguttaket helt fram till värmarens kapsling, samt att fordonets kaross har kontakt med skyddsjordslinjan. Anslutningskabeln måste behandlas med försiktighet så den inte blir skadad av dörrar, motorhuv e.l. dyl. Ej heller att skarpa kanter/hörn trycker mot kabeln så att isolationen blir skadad. DEFA fräntar sig allt ersättningsansvar där väran produkt blivit modifierad och/eller värmaren inte är monterad enligt monteringsanvisningen.

REKLAMATION!

Enl. konsumentlage, vid uppvisat kvitto.

FIN

LÄMMITTIMEN SAA ASENTAA VAIN TÄMÄN ASENNUSOHJEEN JA SUOSITUSTAULUKON OSOITTAMAAN AJONEUVOON JA PAIKKAAN. ON ERITTÄIN TÄRKEÄTÄ ETTEI ELEMENTTI JOUDU KOSKETUKSIIN PALAVIEN OSIEN KANSSA (ESIM. KUMILETKU). Lue asennusohje huolella ennen asennusta. Laske jäähdtysneste pois.

HUOM! Katso onko asennusta varten erityiset asennusohjeet automerkkiäsi. Lämmittimen pistoke tulee osoittaa, sarakkeen C mukaisesti. Likainen / vanha pakkaneste on vaihdettava uuteen. Lämmittimeen EI saa kytkeä virtaa ennenkuin jäähdtyssäätelmä on täytetty, autonvalmistajan suosittelemalla pakkanesteellä, ja ilmatu autonvalmistajan ohjeiden mukaan. Likainen / vanha pakkaneste on vaihdettava uuteen. **Uusi DEFA kojepistorasia, katso erillinen ohje.**

VAROITUS. Moottorinlämmittimen saa kytkeä vain maadoitettuun pistorasiaan. Maadoitusyhetyden on oltava yhtäjaksoinen maadoitetusta seinäpistorasiasta moottorinlämmittimen runkoon. Suojamaadoitus on oltava yhteydessä ajoneuvo runkoon. Verkkoliitäntäjohtoa on käsiteltävä varoen, siten ettei esim. ovet, konepelti tai muuten terävät reunat sitä paina, sen eristyksiä vaurioittaen. DEFA hylkää korvausvaatimuksen jos lämmittimen muotoa on muutettu ja / tai lämmitintä ei ole asennettu asennusohjeen mukaisesti.

VALITUKSET! Takuuehtojen mukaisesti. Säilytä kuitti.

GB

THE ENGINE HEATER MUST **NOT** BE FITTED AT OTHER POINTS OR ON OTHER TYPES OF VEHICLE THAN THOSE SEPCIFIED IN THESE FITTING INSTRUCTIONS. IT IS EXTREMELY IMPORTANT THAT THE HEATING ELEMENT, DOES NOT COME INTO CONTACT WITH COMBUSTIBLE PARTS (E.G. RUBBER HOSE).Read the fitting instructions carefully. Drain off the coolant. NB! Check to see if your particular model is mentioned under «special fitting tips». Refer to table, column C, to establish the correct angel for the plug-in connector. Old or polluted coolant must be replaced. The heater must not be connected up to the power supply before coolant, specified by the car manufacturer, has been filled. Bleed the cooling system in accordance with the car manufacturer's instruction book. The power cable and socket installation for connection to the heater must be purchased together with the heater if this is not already installed on the vehicle. **DEFA's new input socket, see enclosed fitting instruction.WARNING !** The engine heater must only be connected to an earthed socket. Check that there is a proper earth connection from the earthed wall socket right up to the engine heater casing and that the bodywork of the vehicle is properly connected to the protective earthing lead. Care must be taken to ensure that the heater connector lead cannot be damaged by e.g. doors, bonned lid, etc. and the lead must not be allowed to chafe against sharp objects which could damage the insulation. DEFA cannot be held responsible for any modifications made to the installation, or for heaters which have not been installed in accordance with the fitting instructions.

IN THE CASE OF CLAIMS, please retain your purchase receipt.

D

DER MOTORVORWÄRMER DARF **NICHT** AN ANDEREN STELLEN IM FAHRZEUG UND AUCH NICHT IN ANDEREN FAHRZEUGEN EINGEBAUT WERDEN ALS DENEN, DIE IN DIESER MONTAGEANLEITUNG VORGESCHRIEBEN SIND. ES IST ÄUSSERST WICHTIG, DASS DAS ELEMENT NICHT MIT BRENNBAREN TEILEN (Z.B. GUMMISCHLÄUCHEN) IN BERÜHRUNG KOMMT. Die Montageanleitung genau durchlesen. Kühlflüssigkeit ablassen. BEACHTEN: Vergewissern Sie sich, ob ihr Fahrzeugtyp unter den besonderen Montagetips aufgeführt ist. Der Anschlussstecker soll in die Richtung zeigen, wie in der Tabelle, Spalte C bezeichnet. Verschmutzte/alte Kühlflüssigkeit muss ausgetauscht werden. Das Vorwärmergerät darf **NICHT** vor Einfüllen der Kühlflüssigkeit, bei den Anweisungen des Fahrzeugstellers, an den Strom angeschlossen werden. Das Kühlsystem gemäß den Anweisungen des Fahrzeugstellers entlüften. Der Stecker für den Anschluß des Motorvorwärmers muß zusammen mit dem Vorwärmer gekauft werden, falls er nicht schon beiliegt. **Der neuer Anschluss-stecker des DEFAs, siehe separat Montageanleitung. WARNUNG!** Den Motorvorwärmer nur an geerdeten El.Kontakt (Wandanschluss) anschließen. Überprüfen, daß Erdungsverbindung zwischen dem geerdeten Wandanschluss und ganz bis zur Kapsel des Motorvorwärmers besteht, und daß die Fahrzeugkarrosserie mit Vorsicht behandeln, damit sie nicht z.B. durch Türen, Motorhaube oder ähnliches beschädigt wird, oder scharfe Gegenstände auf die Leitung drücken und die Isolierung beschädigt wird. In Fällen, in denen Schäden entstanden, nachdem Veränderungen an der Motorheizung durchgeführt wurden und/oder die Heizung nicht gemäß der Montageanleitung montiert wurde, lehnt DEFA jeglichen Anspruch auf Erstattung ab.

REKLAMATIONSVEREINBARUNG!

Gemäß geltender Vorschriften. Quittung aufbewahren.

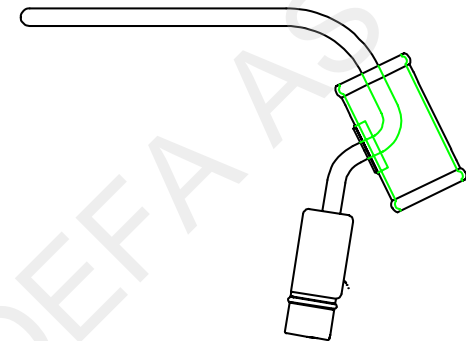

429

DEFA

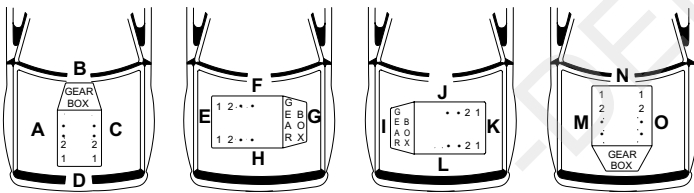

			MS 460...			
AUDI						
A8(AJZ)		97>				2
A8(AEW) 3.7 V8		94>98				2
A8 (ABZ)4.2 V8		94>98				2
S6(AEC) 4.2 V8		94>97				1
S8(AHC) 4.2 V8		96>98				1
V8(PT) 3.7		89>93				1
V8(ABH) 4.2 V8		91>94				1

AUDI V8(PT) 3.7, S6 (AEC) 4.2 V8, S8(AHC) 4.2 V8, V8(ABH) 4.2 1

NORSK

Før montering, demonter evt. deksel. DEFA 429 (2) monteres i den høyre toppen(1). Kapp slangen som går inn på høyre topp 60mm. fra topplokket(3). Monter varmeren slik at elementet kommer inn i topplokket, og flensen helt inn i vannslangen(1). Sett den andre slangeenden på varmeren og trekk til klemmene. Påse at plug-in kontakten peker oppover. Monter tilbake evt. deksel. Kabelen legges under det høyre dekselet over motoren.

SVENSKA

Innan montering, demontera skydden ovanpå motorn. DEFA 429(2) monteras i den högra vattenkanal i höger topp(1). Kapa höger vattenslang 60mm från höger topp(3). Montera värmaren med elementet i toppen och värmarens flens helt in i vattenslangen(1). Montera den andra slangänden på värmaren och skruva åt slangklämmorna. Var noga med att plug-in kontakten pekar ruppåt. Montera tillbaka skydden. Kabeln placeras under högra skyddet på motorn.

SUOMI

Irrota mahd. suojus moottorin päältä ennen asennusta. DEFA 429(2) asennetaan oikean puoleiseen sylinterikanteen(1). Katkaise letku joka menee oik. puoleiseen sylinterikanteen n. 60mm. sylinterikannesta(3). Asenna lämmitin siten että vastusosa menee sylinterikanteen ja vesiletku lämmittimen runkoon elementti putkeen asti(1). Asenna katkaistun letkun toinen pää lämmittimeen ja kiristä lektusiteet. Lämmittimen pistoke tulee osoittaa ylöspäin. Asenna paikalleen mahd. suojus. Pansarikaapeli vietään oikean puoleisen moottorin suojuksen alta.

ENGLISH

Before assembly, remove the cover if fitted. DEFA 429(2) should be fitted to the right hand cylinder head(1). Cut the hose leading into the right hand cylinder head 60mm from head(3). Fit the heater in such a way that the heater element is inside the cylinder head and the flange is fully inserted in the hose(1). Fit the other end of the hose to the heater and tighten the clamps. Make sure the plug-in socket is pointing upwards. Replace cover if fitted. Replace the cable over the engine beneath the right hand cover.

DEUTSCH

Vor der Montage Deckel ggf. ausbauen. DEFA 429(2) am rechten Kopf(1) anbringen. Den Schlauch, der rechts in den Kopf einführt, 60mm vor der Zylinderkopphaube(3) abschneiden. Das Vorwärmegerät so montieren, daß das Element in die Zylinderkopphaube, und der Flansch ganz in den Wasserschlauch(1) kommt. Das zweite Schlauchende auf das Wärmegerät aufsetzen und die Klemmen anziehen. Bitte darauf achten, daß der Einsteckkontakt nach oben zeigt. Den Deckel ggf. wieder einbauen. Das Kabel unter dem rechten Deckel über den Motor legen.

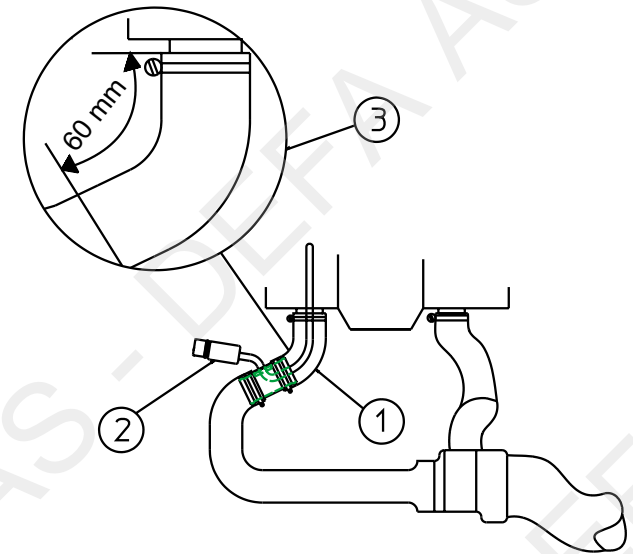

AUDI A8 (AEW)3.7 V8, A8 (ABZ) 4.2 V8, A8(AJZ),



2

NORSK

DEFA 429 (1) monteres i den venstre toppen. Kapp slangen som går inn på venstre topp 60mm. fra topplokket(2). Monter varmeren slik at elementet kommer inn i topplokket, og flensen helt inn i vannslangen. Sett den andre slangendeen på varmeren og trekk til klemmene. Monter tilbake evt. deksel. Kabelen legges under det høyre dekselet over motoren.

Kabel til kupévifte:

I: Innenfor nedre spoiler

II: Bakom høyre blinklys..

III: Høyre hjulhus sett nedenifra, innenfor plastskjermen. Kabel festes parallellt til eksisterende kabler.

IV: Viser bakkant høyre hjulhus (innenfor plastinnerskjermen). Tettes med karosserikitt.

SVENSKA

DEFA 429(1) monteras i vänster topp. Kapa vänster kylarslang 60mm från vänster topp(2). Montera värmaren med elementet i toppen och med värmarens fläns helt inne i vattenslangen. Montera den andra slangänden med slangklämma på värmaren och skruva fast slangklämmorna. Montera tillbaka ev. skydd. Kabeln placeras under högra skyddet på motorn.

Kabel til kupéfläkt:

I: Innanför nedre spoiler

II: Bakom högra blinkerslampa.

III: Högra hjulhuset sett underifrån (innerskärmen demonterad). Kabeln fästes tillsammans med befintlig kabelstam.

IV: Bakkant höger hjulhus (innanför demonterad innerskärm). Täta med karosserikitt.

SUOMI

DEFA 429(1) asennetaan vasemman puoleiseen sylinterikanteen. Katkaise letku joka menee vas. puoleiseen sylinterikanteen n. 60mm. sylinterikannesta(2). Asenna lämmitin siten että vastuosaa sylinterikanteen ja vesiletku lämmittimen runkoon elementti putkeen asti. Asenna katkaistun letkun toinen pää lämmittimeen ja kiristä letkusteet. Lämmittimen pistoke tulee osoittaa ylöspäin. Asenna paikalleen mahdoll. suojuus. Panssarikaapeli vieään oikean puoleisen moottorin suojuksen alta.

JOHTO SISÄLÄMMITTIMELLE

I: Alemman spoilerin sisäpuolella.

II: Oikean vilkkulyhdyn taakse.

III: Oikeanpuoleinen pyöräkotelo alhaaltapäin (sisälokasuojia irrotettu). Johto kiinnitetään auton johtosarjaan.

IV: Oikeanpuoleisen pyöräkotelon takareuna (irrotetun sisälokasuojan sisäpuolella). Tiivistetään korikitillä.

ENGLISH

DEFA 429(1) should be fitted to the left hand cylinder head. Cut the hose leading into the left hand cylinder head 60mm from head(2). Fit the heater in such a way that the heater element is inside the cylinder head and the flange is fully inserted in the hose. Fit the other end of the hose to the heater and tighten the clamps. Make sure the plug-in socket is pointing upwards. Replace cover if fitted. Replace the cable over the engine beneath the right hand cover.

Power cable for interior heater:

I: Inside bottom spoiler.

II: Behind rear indicator light.

III: Right hand wheel arch, seen from below (inside the plastic inner wing). Fit the cable parallel with existing cables.

IV: Shows rear section of right hand wheel arch (inside the plastic inner wing). Seal with bodywork putty.

DEUTSCH

DEFA 429(1) am linken Kopf anbringen. Den Schlauch, der links in den Kopf einführt, 60mm vor der Zylinderkopphaube(2) abschneiden. Das Vorwärmegerät so montieren, dass das Element in die Zylinderkopphaube, und der Flansch ganz in den Wasserschlauch kommt. Das zweite Schlauchende auf das Wärmegerät aufsetzen und die Klemmen anziehen. Bitte darauf achten, daß der Einsteckkontakt nach oben zeigt. Den Deckel ggf. wieder einbauen. Das Kabel unter dem rechten Deckel über den Motor legen.

Kabel zum Innenraumheizgerät:

I: Innerhalb des unteren Spoilers.

II: Hinter dem rechten Blinklicht.

III: Das rechte Radgehäuse von unten gesehen, (innerhalb des Kunststoff-Schmutzfängers). Kabel parallel zu den vorhandenen Kabeln anbringen.

IV: Rückkante des rechten Radgehäuses (innerhalb des Kunststoff-Schmutzfängers.) Mit Karosseriekitt abdichten.

