

370

DEFA

Внимательно прочтите инструкцию по установке. Слейте хладагент. Сверившись с таблицей, удалите технологическую заглушку. **ВНИМАНИЕ!** Проверьте, не указана ли ваша модель в разделе «Особые рекомендации по установке». Сверьтесь с таблицей, чтобы установить правильный угол для штекерного соединителя. Тщательно зачистите отверстие. При установке обогревателя отверните гайку на стержне агрегата и вставьте стержень, одновременно помещая обогреватель в отверстие (1). Тарированным ключом затяните гайку/болт до крутящего момента 4,0 Нм. Проверьте, полностью ли водонепроницаема прокладка, и убедитесь, что обогреватель невозможно расшатать или вытащить наружу. Старый или загрязненный хладагент необходимо заменить. Обогреватель не следует подключать к источнику электропитания до того, как будет произведена заправка хладагентом, предписанным изготовителем автомобиля. Прокачайте систему охлаждения в соответствии с инструкцией производителя автомобиля. Если в автомобиле нет кабеля питания и розетки для подключения обогревателя, необходимо приобрести их вместе с обогревателем. **В прилагаемой инструкции по установке вы найдете информацию о новой розетке производства фирмы DEFA.**

ПРЕДУПРЕЖДЕНИЕ! Обогреватель двигателя следует подключать только к заземленной розетке. Проверьте, имеется ли заземляющее соединение, которое должно идти от настенной розетки к кожуху обогревателя двигателя, и правильно ли подсоединен защитный провод заземления к кузову автомобиля. Необходимо принять меры, чтобы не допустить повреждения соединительного провода обогревателя, дверьми, крышкой капота и т.п., и исключить трение провода о заостренные предметы, которые могут повредить изоляцию. Компания DEFA не несет ответственности за порчу устройства из-за неправильной установки обогревателя или из-за нарушений инструкции по установке.

НА СЛУЧАЙ ПОДАЧИ РЕКЛАМАЦИЙ, пожалуйста, сохраните свою квитанцию на покупку.

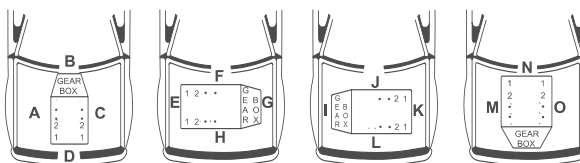

FORD			
CONNECT TOURNEO 1.8	03>	F	7 3
ESCORT 1.6 16V,1.8	92>	F1	9-11 2
ESCORT 2.0	92>	F1	10-01 1
FIESTA 1.6 16V		F1	9-11 2
FOCUS 1.8	99>	F	7 3
FOCUS 2.0 16V	98>	F	7
FOCUS ST170	02>	F2	3 4
ORION 1.8		F1	9-11 2
MAVERICK 2.0	04>	F1	7 3
MONDEO 2.0	93>98	F1	10-01 1
MONDEO 2.0 4x4	93>	F1	10-01 1
MONDEO 1.6, 1.8	93>98	F1	9-11 2
MONDEO 1.6, 1.8, 2.0	98>	F	7 3
COUGAR 2.0	99>	F	7 3
MAZDA			
TRIBUTE 2.0	01>	F	7 3

Внимание! Обогреватель следует устанавливать под углом, указанным в таблице.

FORD ESCORT 2.0, MONDEO 2.0, MONDEO 2.0 4x4

Тщательно зачистите отверстие. Вставьте тавровую деталь в отверстие и установите обогреватель, направляя его вверх в положение «12 часов» (1). Завинтите гайку, притягивающую обогреватель к блоку цилиндров двигателя. Убедитесь, что тавровая деталь правильно расположена между

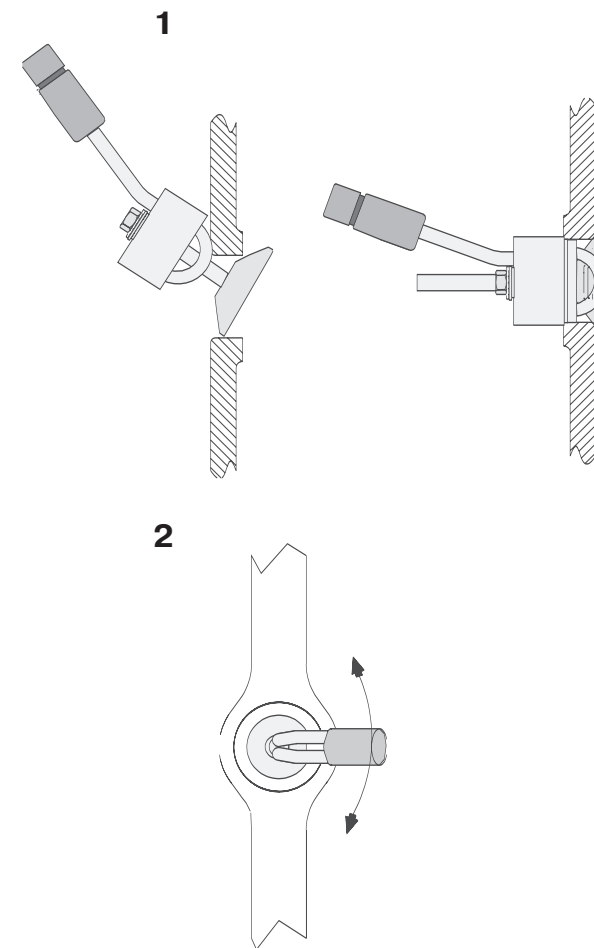

двумя лапками нагревательного элемента (2). Поворачивая обогреватель между позициями «10 часов» и «1 час» (3), убедитесь в правильности его расположения внутри блока цилиндров двигателя. Допускается поворот обогревателя ТОЛЬКО между позициями «10 часов» и «1 час». Это чрезвычайно важно, поскольку поверхность внутри блока неровная. Если элемент обогревателя ока-

жется расположенным неправильно, его резьбовое крепление может ослабнуть, что приведет к протечке и возможному повреждению двигателя. Установите обогреватель в позицию между «10 часами» и «1 часом» (4). Тарированным ключом затяните гайку до крутящего момента 6,0 Нм. Проверьте, достаточно ли крепко прижимает гайка низ обогревателя к поверхности блока цилиндров; для этого попробуйте с усилием потянуть и повернуть обогреватель вперед-назад.

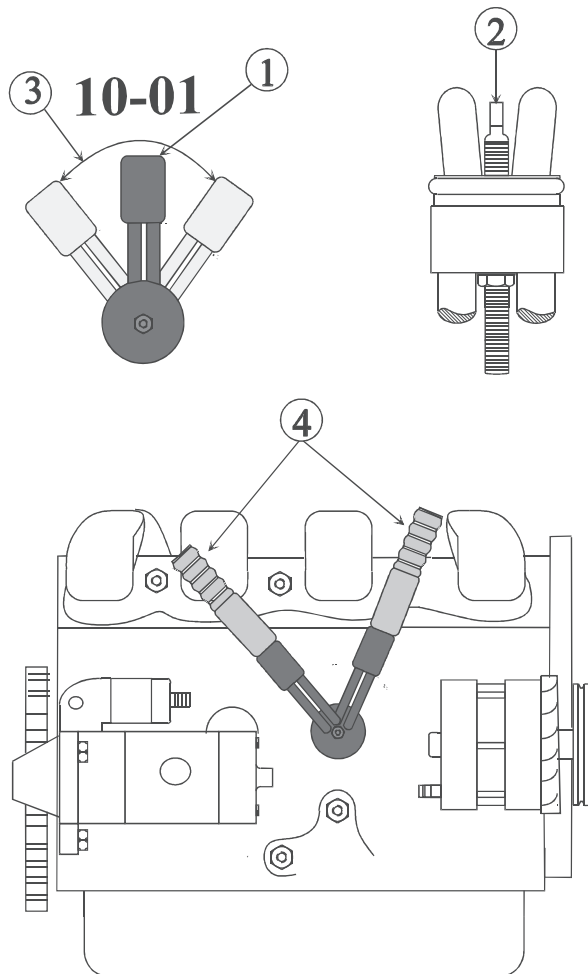

**FORD FIESTA 1.6,
ESCORT 1.6 16V, 1.8, ORION 1.8,
MONDEO 1.6, 1.8**

Тщательно зачистите отверстие. Вставьте тавровую деталь в отверстие и установите обогреватель, направляя его вверх в положение «11 часов» (1). Заверните гайку, прижимающую обогреватель к блоку цилиндров двигателя. Убедитесь, что тавровая деталь правильно расположена между двумя лапками нагревательного элемента (2). Поворачивая обогреватель между позициями «09 часов» и «11 часов» (3), убедитесь, что он правильно расположен внутри блока цилиндров двигателя. Поворот обогревателя допускается ТОЛЬКО между позициями «09 часов» и

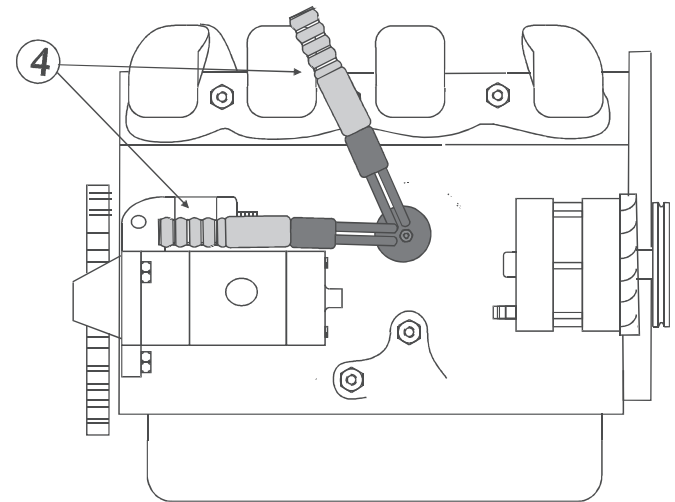
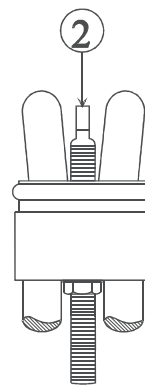
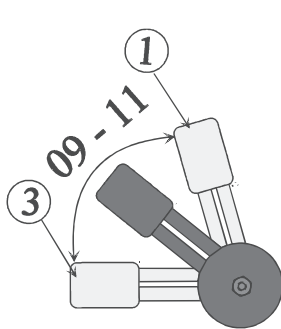

«11 часов». Это чрезвычайно важно, поскольку поверхность внутри блока неровная. Если элемент обогревателя окажется расположенным неправильно, его резьбовое крепление может ослабнуть, что приведет к протечке и возможному повреждению двигателя. Установите обогреватель в позицию между «09 и 11 часами» (4). Тарированным ключом затяните гайку до крутящего момента 6,0 Нм. Проверьте, достаточно ли крепко прижимает гайка низ обогревателя к поверхности блока цилиндров; для этого попробуйте с усилием потянуть и повернуть обогреватель вперед-назад.

**FORD MONDEO 1.8, 2.0, COUGAR 2.0,
FOCUS 1.8, CONNECT TOURNEO 1.8,
MAVERICK 2.0, MAZDA TRIBUTE 2.0**

Постарайтесь, чтобы кабель, идущий от аккумулятора к стартеру, находился подальше от обогревателя. Тщательно зачистите отверстие. Вставьте тавровую деталь в отверстие и установите обогреватель, ориентируя его на «7 часов» (1). Заверните гайку, прижимающую обогреватель к блоку цилиндров двигателя. Убедитесь, что тавровая деталь правильно расположена между двумя ножками нагревательного элемента (2). Если элемент обогревателя окажется расположенным неправильно, его резьбовое крепление может ослабнуть, что приведет к протечке и возможному повреждению двигателя. Тарированным ключом затяните гайку до крутящего момента 6,0 Нм. Проверьте, достаточно ли крепко прижимает гайка низ обогревателя к поверхности блока цилиндров; для этого попробуйте с усилием потянуть и повернуть обогреватель вперед-назад.

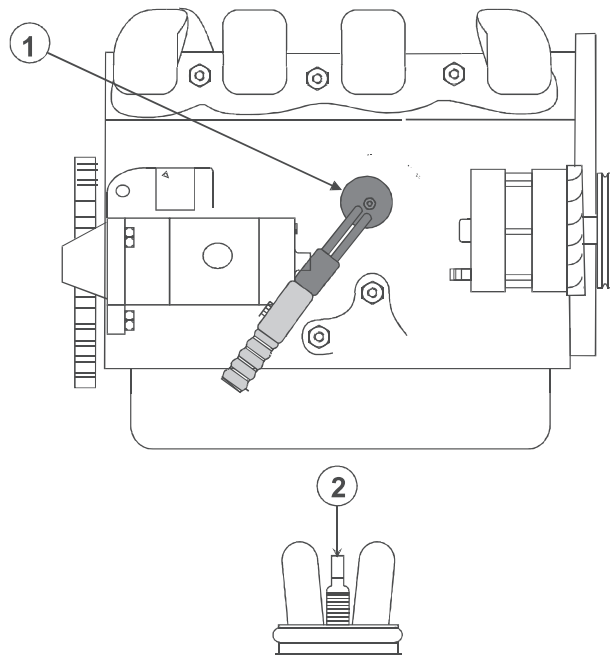

FORD FOCUS ST170

Чтобы облегчить установку, снимите стартер. Тщательно зачистите отверстие. Вставьте тавровую деталь в отверстие и установите обогреватель, ориентируя его в положение на «3 часа» (1). Затяните гайку до такой степени, чтобы обогреватель вступил в контакт с блоком цилиндров двигателя. Проследите, чтобы тавровая деталь была размещена между лапками элемента (2). Если элемент обогревателя окажется расположенным неправильно, его резьбовое крепление может ослабнуть, что приведет к протечке и возможному повреждению двигателя. Тарированным ключом затяните гайку до крутящего момента 6,0 Нм. Проверьте, прочно ли прикреплен обогреватель; для этого попробуйте с усилием потянуть его.

