

Инструкция по установке защиты

1. Снять штатный пыльник.
2. Установить крепёжные кронштейны №1 на балки крепления радиатора, прижав их к балкам крепёжными планками №2 с болтами M10x30. Болты затянуть.
3. На пыльнике разметить и прорезать отверстия в местах крепления передней части защиты.
4. Так же сделать отверстия на втором пыльнике и установить крепёжные планки №3 с болтами M8x35, не затягивая их.
5. Установить на место пыльник.
6. Основание защиты надеть на установленные болты M8x35, а переднюю часть прикрепить к установленным кронштейнам №1.
7. Все точки крепления затянуть.

Комплектующие

Кол-во

Болт M10x30	4 шт.
Болт M8x35	2 шт.
Шайба M10	4 шт.
Шайба M8	2 шт.
Крепёжная кронштейн №1 (правый и левый)	2 шт.
Крепёжная планка №2	2 шт.
Крепёжная планка №3	2 шт.

Дополнительная информация на WEB узле по адресу:

www.alfeco.ru

Audi Q5 Quattro

APT. 30.05

Год выпуска: 2008 г.

Объём двигателя: all

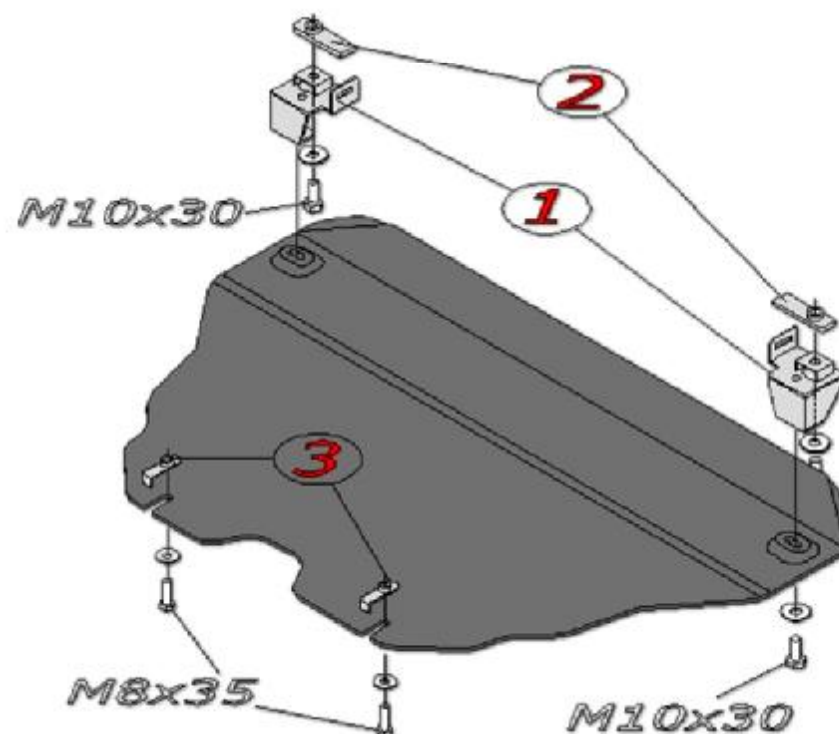

ALF eco[®]
АВТОКОМПОНЕНТЫ ИЗ СТАЛИ И АЛЮМИНИЯ