

Инструкция по установке защиты

1. Выкрутить штатные болты крепления пыльника в его передней части.
2. Установить крепёжную полку **1** прикрепив её болтами M6X20 и болтами M6X25 (30), таким образом, что бы задние точки крепления полки оказались под передней частью пластикового пыльника.
3. Установить через отверстия в подрамнике автомобиля крепёжные планки **2** и ввернуть в них болты M8X30 на несколько оборотов.
4. Основание защиты надеть на установленные болты M8X30, а переднюю часть прикрепить к установленной крепёжной полке **1** болтами 8X25.
5. Все точки крепления затянуть.

Комплектующие

Кол-во

Болт M8x30	2 шт.
Болт M6x25 (30)	3 шт.
Болт M6x20	3 шт.
Шайба 8	2 шт.
Шайба 6	6 шт.
Крепёжная полка 1	1 шт.
	
Крепёжная планка 2	2 шт.
	

Дополнительная информация на WEB узле по адресу:

www.alfeco.ru или альфеко.рф

Hyundai Solaris

Арт. 10.24

Год выпуска: 2011 г.

Объём двигателя: all

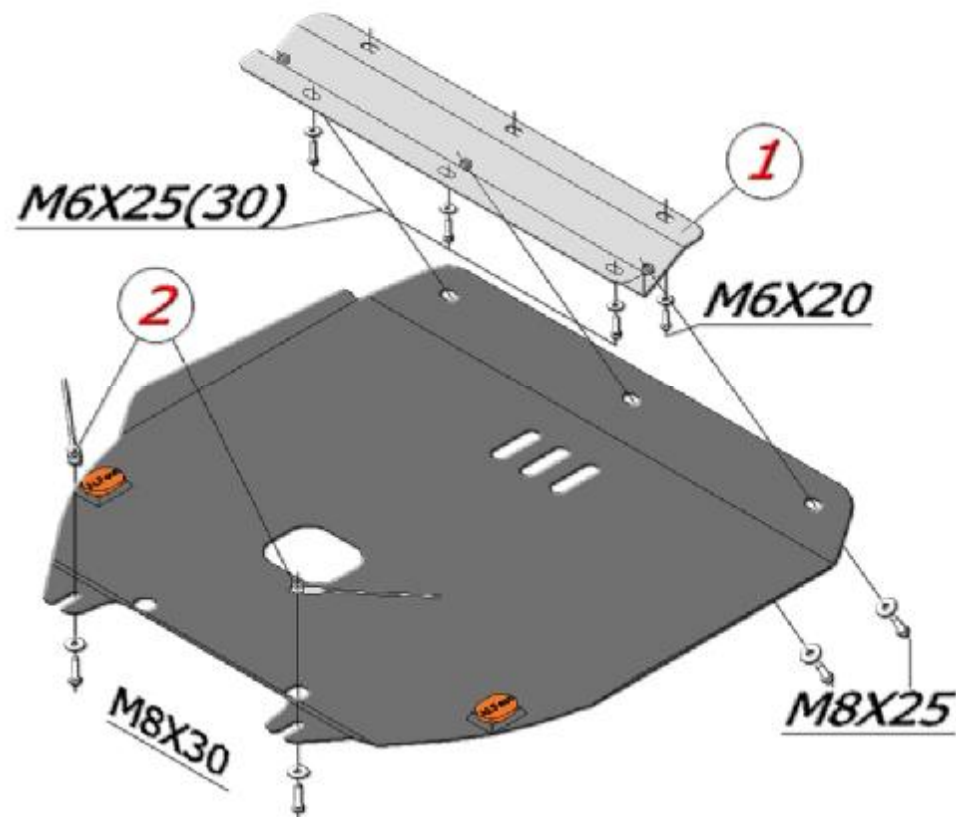

ALF eco[®]
АВТОКОМПОНЕНТЫ ИЗ СТАЛИ И АЛЮМИНИЯ